

Manual de usuário

Compact 102



Tabla de Contenido

Prólogo	v
Cómo usar este manual	vii
Introducción	1
Requisitos del sistema	1
Características principales	1
Contenido del paquete	2
Vistas de la cámara	3
Botones de la cámara	5
Control de desplazamiento	5
Memoria de la cámara	7
Procedimientos iniciales	8
Cómo acoplar la correa para la muñeca	8
Cómo insertar las pilas	8
Cómo insertar una tarjeta de memoria SD/SDHC	9
Cómo cargar la pila	10
Cómo encender y apagar la cámara	10
Configuración inicial	10
Modos	11
Cómo utilizar el monitor LCD	13
Diseño del monitor LCD	13
Cómo grabar fotografías, vídeos y sonidos	22
Cómo capturar fotografías	22
Cómo usar el estabilizador	22
Cómo establecer el control de zoom	23
Cómo utilizar el flash	24
Cómo establecer el modo de Enfoque	25
Cómo usar el menú de funciones	26

Cómo usar el menú Grabación	32
Menú Grabación	32
Establecer el modo Escena	33
Cómo usar el modo Capturar sonrisa	37
Cómo usar el modo Escena Inteligente	38
Cómo usar el Modo de Detección del Centelleo	41
Cómo usar el modo de Prioridad de Apertura	42
Cómo usar el modo de Exposición Manual	43
Cómo establecer el modo Operativo	44
Cómo establecer la función de Exposición Automática	45
Establecer el área de Enfoque automático	46
Establecer la Lámpara para enfoque automático	46
Establecer la nitidez	47
Establecer la saturación	47
Cómo establecer el contraste	48
Cómo establecer el zoom digital	48
Establecer la impresión de fecha	49
Cómo establecer la Previsualización	50
Cómo grabar películas	51
Grabar voces	53
Reproducir	54
Ver contenido con desplazamiento individual	54
Ver iniaturas	54
Aplicar zoom a las imágenes	56
Reproducir películas	56
Cómo reproducir grabaciones de voz	58
Cómo reproducir notas de voz	58
Cómo eliminar una imagen, un vídeo o un clip de audio	59

Menú Reproducción	60
Presentación de diapositivas	61
Borrar	62
Proteger	65
Corrección de Ojos Rojos	67
Nota de voz	68
Editar fotografías	69
Ajuste	70
Redimensionar	71
Imagen de inicio	72
DPOF	73
PictBridge	74
Cómo utilizar el menú de configuración	75
Cómo Establecer Sonidos	75
Cómo establecer el Ahorro de Energía	76
Cómo establecer el Guardar LCD	76
Cómo establecer la fecha y hora	77
Cómo establecer el idioma	77
Cómo establecer la numeración de archivos	77
Establecer la salida de TV	78
Cómo establecer el brillo de la pantalla LCD	78
Cómo configurar el tipo de pila	78
Cómo establecer el kit de memoria	79
Restablecer todo	79
Cómo realizar las conexiones	80
Cómo conectar la cámara a un televisor	80
Cómo conectar la cámara a su PC	80
Cómo conectar la cámara a una impresora	81
Apéndice	82

Información sobre los nombres de archivos y carpetas	82
Resolución de problemas	83
Especificaciones	85
Atención al cliente	87

Prólogo

Acerca de este manual

Este manual está diseñado para ayudar al usuario a utilizar la nueva cámara digital. Toda la información que en él aparece es tan precisa como es posible pero está sujeta a cambios sin previo aviso.

Derechos Reservados

Este manual contiene información protegida por los derechos de propiedad intelectual. Reservados todos los derechos. Queda prohibida la reproducción total o parcial de este manual por cualquier medio mecánico, electrónico o de cualquier otro tipo, sin el consentimiento previo y por escrito del fabricante. © Derechos Reservados 2009

Declaración de conformidad

Este dispositivo cumple el Apartado 15 de las normas de la FCC. El funcionamiento está sujeto a las siguientes condiciones:

- Este dispositivo no puede causar interferencias perjudiciales.
- Este dispositivo debe aceptar cualquier interferencia recibida, incluida la interferencia que pueda causar un funcionamiento no deseado.

Reconocimiento de marca registrada

Windows 98/2000/ME/XP son marca registradas de Microsoft Corporation en EE.UU. y/o en otros países. Windows es un término abreviado que se refiere al sistema operativo Microsoft Windows. YouTube es una marca de Google, Inc. y YouTube, LLC, Mountain View, California, US. El resto compañías o nombres de productos son marcas comerciales o registradas de sus respectivas compañías

Precauciones de seguridad y uso

Información relacionada con la cámara

- No desmonte ni intente reparar la cámara por usted mismo.
- No exponga la cámara a la humedad ni a temperaturas extremas.
- Deje que la cámara se caliente cuando se produzca un cambio brusco de temperatura de frío a calor.
- No toque el objetivo de la cámara.
- No exponga el objetivo a la luz directa del sol durante periodos de tiempo prolongados.
- No utilice productos químicos corrosivos, disolventes ni detergentes fuertes para limpiar el producto. Limpie el producto con un paño suave ligeramente humedecido.



Información relacionada con las pilas

- Apague la cámara antes de instalar o quitar las pilas.
- Utilice solamente las pilas proporcionadas o el tipo de pila y cargador incluidos con la cámara. Si utiliza otros tipos de pilas o cargador el equipo puede resultar dañado y la garantía quedar anulada.
- Cuando utilice baterías de iones de litio en el producto, asegúrese de que están colocadas correctamente.
- Cuando la cámara se use durante un prolongado período de tiempo, es normal que su carcasa se caliente.

- Descargue todas las fotografías y retire las pilas de la cámara si va a almacenar ésta durante un prolongado período de tiempo.
- El tipo de pila y el nivel de energía de la pila podría provocar que la lente se atasque. Asegúrese de usar el tipo correcto de pila y de usar pilas completamente cargadas.
- Existe el riesgo de que ocurra una explosión si la pila que se reemplaza tiene un tipo incorrecto. Desche las pilas usadas de acuerdo a las instrucciones.

Cómo usar este manual

A continuación se explican los símbolos usados en este manual:

	<p>Este símbolo indica información útil cuando se utiliza la cámara.</p>
	<p>Este símbolo indica un mensaje de advertencia que se debe leer antes de utilizar la función.</p>

Introducción

Enhorabuena por la compra de la nueva cámara digital. Este manual proporciona instrucciones paso a paso sobre la forma de utilizar la cámara y se ha diseñado solamente como material de referencia.

Requisitos del sistema

Para obtener el máximo rendimiento de la cámara, su PC debe cumplir los siguientes requisitos del sistema:

Para Windows:

- Windows 2000/XP/Vista
- Procesador: Pentium II 450 MHz o superior
- Memoria: 512MB como mínimo
- Espacio en disco duro: 200 MB como mínimo
- Monitor en color de 16 bits
- Microsoft DirectX 9.0C
- Puerto USB y unidad de CD-ROM

Para Macintosh:

- Power Mac G3 o posterior
- Mac OS 10.0-10.4
- Memoria: 64 MB como mínimo
- Espacio en disco duro: 110MB como mínimo
- Puerto USB y unidad de CD-ROM

Características principales

- Resolución de 10 megapíxeles
- Zoom óptico 3x y zoom digital 5x
- Sensor de imagen CCD de 1/2,3 pulgadas
- Monitor LCD a color de 2,7 pulgadas
- Memoria flash interna de 32 MB con tarjeta SD/SDHC externa opcional
- Admite hasta 4 GB con tarjetas SD y hasta 32GB con tarjetas SDHC
- Interfaz con botones de fácil uso
- Compatible con DCF, DPOF y PictBridge

- Función de presentación de diapositivas para revisar las fotos y películas
- Salida de A/V para ver fotos y películas en el televisor
- Puerto USB para transferir fotos y películas a su PC

Contenido del paquete

Compruebe el contenido del paquete de la cámara. Debe incluir los siguientes artículos:

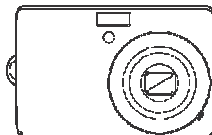

AgfaPhoto Compact 102

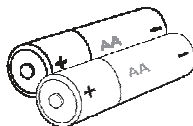

2 pilas AA



Correa para la muñeca



Cable USB

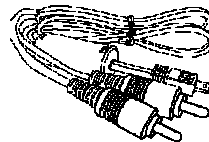

Cable de AV

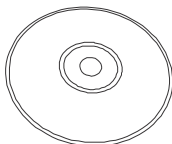

CD-ROM

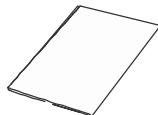

Guía de inicio rápido/
Manual del usuario



Funda para la cámara

Vistas de la cámara

Vista frontal

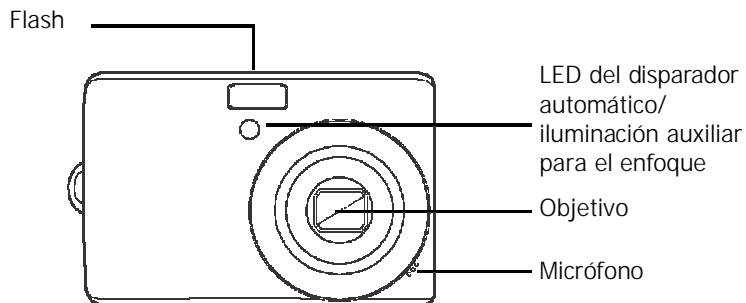

Vista posterior

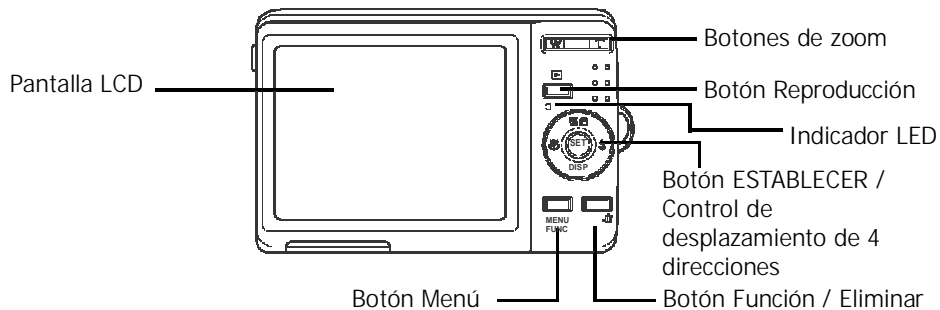

Vista superior

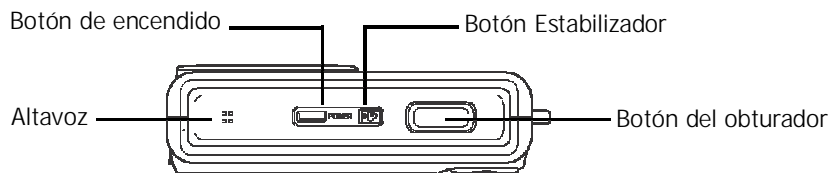

Vista inferior

Compartimento para las pila

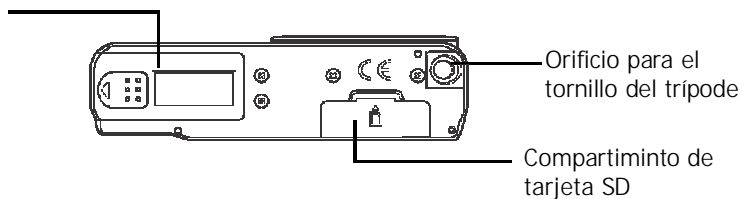

Vista izquierda/lateral

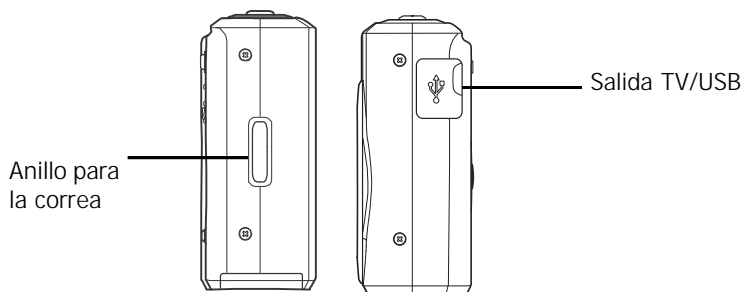

Botones de la cámara

La cámara cuenta con diferentes botones de fácil uso..

Botón	Descripción
Alimentación	Presione este botón para encender o apagar.
Estabilizador	El estabilizador establece el valor ISO opcional conforme a los niveles de luminosidad para compensar la vibración de la cámara. Presione el botón para activar o desactivar el estabilizador
Obturador	Presione este botón para capturar una imagen o para iniciar o detener la grabación de un vídeo o clip de audio.
Reproducir	Si la cámara está apagada, pulse y mantenga presionado este botón para apagar la cámara en el modo Reproducción. Si la cámara está encendida, presione el botón para alternar entre los modos Reproducción o Grabación.
Zoom	Presione los botones de zoom para cambiar el enfoque de zoom.
Menú	Presione este botón para entrar en el menú.
Función/ Eliminar	En el modo Grabación, presione este botón para entrar en el menú de funciones. En el modo Reproducción, presiónelo para borrar una imagen, un vídeo o un clip de audio.

Control de desplazamiento

El **Control de desplazamiento** de 4 direcciones y el botón **ESTABLECER** permiten obtener acceso a los distintos menús OSD (On Screen Display, es decir, información presentada en la) disponibles. Puede definir una gran cantidad de configuraciones para obtener las mejores fotos y vídeos. A continuación se muestran las funciones de estos botones:

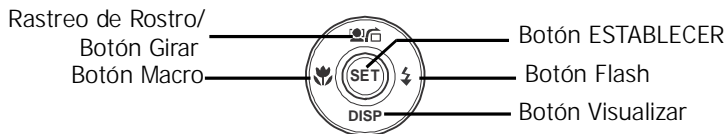

Botón	Uso
ESTABLECER	1. Permite confirmar una selección cuando se utilizan los menús OSD.
Flash/Derecha	<ol style="list-style-type: none"> 1. En el modo de Grabación, permite recorrer las diferentes opciones del modo lash. (Automático, Corrección de ojos rojos, Relleno, Sincronización lenta y Desactivado) 2. En el modo Reproducción, presiónelo para ver la imagen, el vídeo o el clip de audio siguiente. 3. En el Modo de Reproducción Vídeo, presiónelo para avanzar rápido la reproducción del vídeo 4. En Menú, presiónelo para entrar en el submenú o para desplazarse por las selecciones de menú.
Macro/Izquierda	<ol style="list-style-type: none"> 1. En el modo Grabación, presione este botón para activar o desactivar el modo Macro. 2. En el modo Reproducción, presiónelo para ver la imagen, el vídeo o el clip de audio anterior. 3. En el Modo de Reproducción Vídeo, presione para cancelar la reproducción de vídeo 4. En Menú, presiónelo para salir de un submenú o para desplazarse por las selecciones de menú.
Arriba/Rastreo de Rostro/ Girar	<ol style="list-style-type: none"> 1. En Menú, presiónelo para desplazarse por las selecciones de menú y submenú. 2. En el modo Grabación, presiónelo para activar/desactivar la función de rastreo facial. 3. En el modo Reproducción vídeo o audio, presiónelo para iniciar o pausar la reproducción de vídeo o audio. 4. En el modo de Reproducción de fotos, presiónelo para girar la imagen 90 grados en sentido horario cada vez que presione el botón. Esta función solamente está disponible para girar la fotografías

Botón	Uso
Visualizar/Abajo	<ol style="list-style-type: none"> 1. En el modo Reproducción, presiónelo para cambiar la pantalla LCD para visualizar o esconder los iconos OSD. 2. En los modos Grabación y Reproducción, presione este botón para cambiar la visualización de la pantalla LCD para mostrar iconos OSD y líneas de guía. 3. En Menú, presiónelo para desplazarse por las selecciones de menú y submenú. 4. En el modo Reproducción vídeo o audio, presiónelo para detener la reproducción de vídeo o audio.

Memoria de la cámara

Memoria interna

La cámara cuenta con una memoria interna de 32 MB. Si no hay una tarjeta de memoria insertada en la ranura de la tarjeta de memoria, todas las imágenes, vídeos y clips de audio se grabarán automáticamente en la memoria interna.

Almacenamiento externo

La cámara admite tarjetas SD de hasta 4 GB de capacidad. También admite tarjetas SDHC con una capacidad máxima de 32GB. Si hay una tarjeta de almacenamiento insertada en la ranura de memoria, la cámara guarda automáticamente todas las imágenes, vídeos y clips de audio en la tarjeta de almacenamiento externa. El icono  indica que la cámara está usando una tarjeta SD.



No todas las tarjetas son compatibles con su cámara. Cuando compre una tarjeta, por favor verifique las especificaciones de la tarjeta y lleve su cámara consigo.

Procedimientos iniciales

Cómo acoplar la correa para la muñeca

Siga estas instrucciones para acoplar la correa para la muñeca a la cámara y poderla transportar cómodamente:

1. Inserte el lazo pequeño de la correa por el orificio de la misma.
2. Haga pasar el lazo más grande de la correa a través del lazo pequeño y ténsela para acoplarla a la cámara.

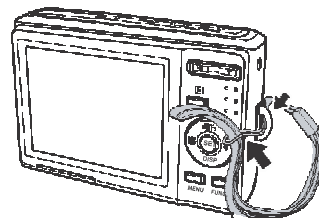

Cómo insertar las pilas

Siga estas instrucciones para insertar las pilas AA en su compartimento. Lea la sección "Información relacionada con las pilas" en la página vi antes de insertar o extraer las pilas.

1. Asegúrese de que la alimentación está desconectada antes de insertar las pilas.
2. Abra el compartimento de las pilas situado en la parte inferior de la cámara.

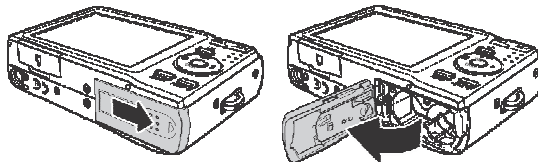

3. Inserte las pilas en el compartimento con el terminal orientado hacia el interior de la cámara y la información de compra de la pila junto a la puerta del compartimento.

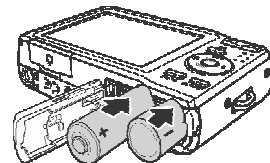

4. Cierre el compartimento de las pilas.

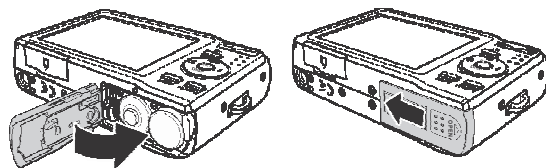

Cómo insertar una tarjeta de memoria SD/SDHC

Expanda el almacenamiento de la cámara usando tarjetas de memoria SD o SDHC.

1. Abra el compartimento de la tarjeta SD situado en la parte inferior de la cámara.
2. Inserte la tarjeta SD/SDHC en la ranura para tarjetas de memoria con la parte metálica orientada hacia el lado frontal de la cámara.
3. Empuje la tarjeta SD/SDHC hacia el interior de la ranura de memoria hasta que quede encajada en su lugar.
4. Cierre el compartimiento de la tarjeta SD.

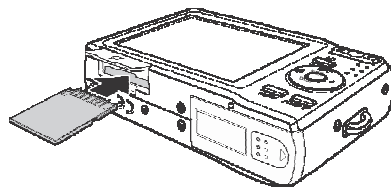
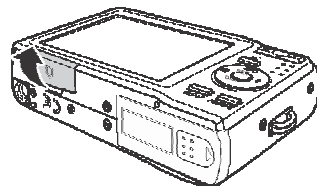

Para retirar la tarjeta SD/SDHC

1. Abra el compartimiento de las pilas.
2. Empuje la tarjeta suavemente hasta que salga.
3. Tire de la tarjeta con cuidado para extraerla.

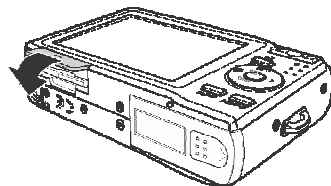

Cómo encender y apagar la cámara

La cámara ofrece dos formas de encendido:

- La imagen de inicio aparecerá brevemente y el sonido de inicio se reproducirá en caso de estar habilitado. El objetivo se extenderá y la cámara se encenderá en el modo Grabación.
- La cámara se encenderá en el modo Reproducción. El objetivo no está extendido.

Para apagar la cámara, presione el botón de encendido.

Consulte la sección "Modos" en la página 11 para obtener más información acerca de los modos Grabación y Reproducción.

Configuración inicial

La primera vez que encienda la cámara, se le pedirá que realice la configuración inicial para la misma.

Cuando encienda la cámara mediante el botón de encendido, el menú Idioma se mostrará en la pantalla LCD para que pueda configurar el idioma de visualización.

Cómo establecer el idioma

1. Presione ▲ , ▼ , ◀ o ▶ para recorrer las distintas opciones de selección.
2. Seleccione un idioma, y, a continuación, presione ESTABLECER para aplicar la selección.

Cómo establecer la fecha y la hora

1. Presione ◀ o ▶ para recorrer las distintas opciones de selección.
2. Presione las teclas ▲ o ▼ para cambiar el valor de la fecha y la hora.
3. Presione **ESTABLECER** para aplicar la configuración.

4. Si es necesario, presione  para cerrar el menú.

Ahora, estará listo para comenzar a capturar fotografías y grabar vídeos.



Al mantener presionadas las teclas ▲ o ▼ los valores cambian continuamente.

Modos

La cámara tiene dos modos:

Modo Grabación

- Seleccione el modo Grabación para capturar imágenes y grabar vídeos y clips de audio.
- A su vez, el modo Grabación se puede establecer en automático, película y en varios modos de selección de escena. Consulte la sección "Cómo seleccionar las opciones del modo Grabación" que aparece a continuación.

Modo Reproducción

- Seleccione el modo Reproducción para ver y editar imágenes capturadas y reproducir vídeos y clips de audio. En este modo también puede adjuntar notas de voz a las imágenes.

Cuando encienda la cámara mediante el botón de encendido, automáticamente entrará en el modo Grabación.



Cómo cambiar entre los modos Grabación y Reproducción

En el modo Grabación, presione el botón **Reproducir** para cambiar al modo Reproducción.

En el modo Reproducción, presione el botón **Reproducir** para volver al modo Grabación.

Cómo seleccionar las opciones del modo Grabación

Maximice la calidad y facilite el uso de la cámara mediante las diferentes opciones del modo. Las opciones del modo permiten capturar imágenes con configuraciones preestablecidas conforme a las condiciones de la escena

1. Establezca la cámara en el modo Grabación.
2. Presione  para iniciar el menú Modo Grabación.
3. Select **Modo Grabación**, después presione  para entrar al submenú.
4. Seleccione un modo.
5. Presione el botón **ESTABLECER** para aplicar el modo seleccionado.

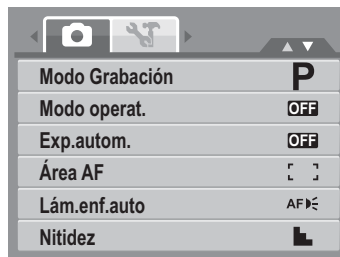

- Para obtener más información, consulte la sección "Cómo usar el menú Grabación" en la página 32.
- Use el control de desplazamiento de 4 direcciones para recorrer las distintas opciones de selección del menú.

Cómo utilizar el monitor LCD

El monitor LCD de 2,7" de alta resolución muestra toda la información importante relacionada con la configuración de la cámara así como la imagen visual de la foto o el vídeo. La visualización en el monitor LCD se denomina OSD (On Screen Display, es decir Visualización en pantalla).

Diseño del monitor LCD

Las siguientes ilustraciones muestran el diseño del monitor LCD y las descripciones de los iconos.

Diseño de la pantalla del modo Grabación

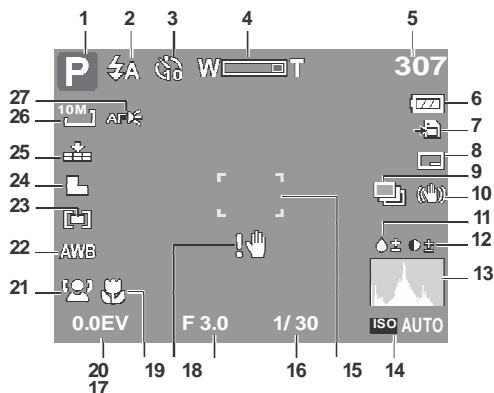

Nº	Elemento	Descripción
1	Modo Grabación	Indica el modo actual.
2	Flash	Indica la configuración del flash.
3	Disparador automático/Ráfaga	Indica la configuración del modo operativo.
4	Indicador de zoom	Muestra el zoom.

N°	Elemento	Descripción
5	Disparos disponibles	Indica el número de disparos restantes disponibles.
6	Pila	Indica el nivel de carga de la pila.
7	Medio de almacenamiento	Indica el medio de almacenamiento actual en uso.
8	Imprimir fecha	Indica que la marca de fecha está activada.
9	Exp. Autom.	Indica que la función Exposición Automática está activada.
10	Estabilizador	Indica que la función Estabilizador está activada.
11	Saturación	Muestra la configuración de la saturación.
12	Contraste	Muestra la configuración del contraste.
13	Histograma	Visualización gráfica de la configuración ISO.
14	ISO	Muestra la configuración ISO.
15	Área de enfoque	Se usa para encuadrar lo que desea fotografiar.
16	Velocidad del obturador	Muestra la configuración de la velocidad del obturador.
17	Valor de apertura	Muestra la configuración de la apertura.
18	Advertencia de vibración	Indica que la cámara está moviéndose.
19	Macro	Indica que el modo Macro está activado.
20	Exposición	Muestra la configuración de la exposición.
21	Rastreo facial	Indica que el rastreo facial está activado.

N°	Elemento	Descripción
22	Balance de blanco	Muestra la configuración del balance de blanco.
23	Medición	Muestra la configuración de la medición.
24	Nitidez	Muestra la configuración de la nitidez.
25	Calidad	Muestra la configuración de la calidad.
26	Resolución	Muestra la configuración de la resolución.
27	Iluminación AF	Muestra que la lámpara para enfoque automático está activada.

Diseño de la pantalla del modo Reproducción

La pantalla del modo Reproducción varía en función del tipo de imagen que se está viendo.

Pantalla del modo Reproducción para fotografías:

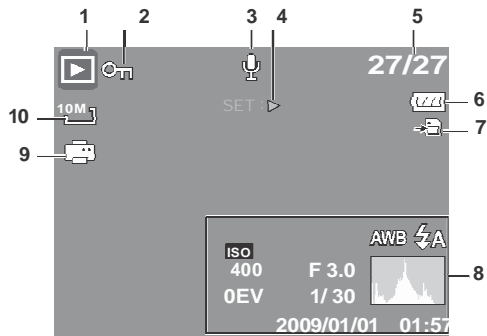

Nº	Elemento	Descripción
1	Modo Reproducción	Indica el modo de reproducción.
2	Proteger	Indica que el archivo está protegido.
3	Nota de voz	Indica que hay una nota de voz adjunta.
4	Introducción del botón	Indica el botón de la cámara que se debe presionar para reproducir un archivo de película o audio.
5	Nº de archivo/Nº total	Indica el número de archivo sobre el número total de archivos guardados en la tarjeta de almacenamiento.
6	Pila	Indica el nivel de carga de la pila.

Nº	Elemento	Descripción
7	Medio de almacenamiento	Indica la memoria de almacenamiento usada.
8	Información de grabación	Muestra información de grabación del archivo.
9	DPOF	Indica que el archivo está marcado para imprimir.
10	Resolución	Muestra la configuración de la resolución.

Modo Reproducción para vídeos:

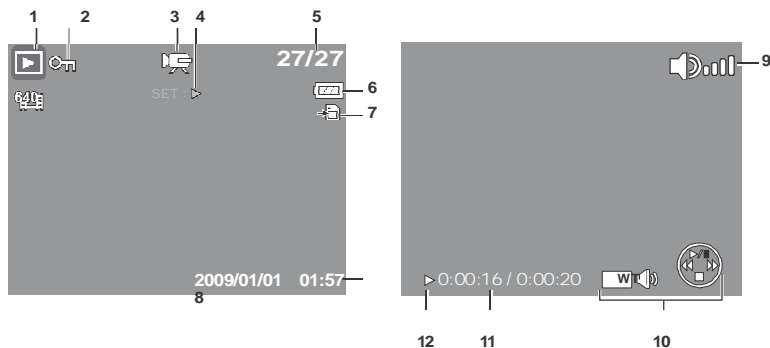

Nº	Elemento	Descripción
1	Modo Reproducción	Indica el modo de reproducción.
2	Proteger	Indica que el archivo está protegido.
3	Clip de película	Indica que el archivo es una película.

Nº	Elemento	Descripción
4	Introducción del botón	Indica el botón de la cámara que se debe presionar para reproducir un archivo de película o audio.
5	Nº de archivo/Nº total	Indica el número de archivo sobre el número total de archivos guardados en la tarjeta de almacenamiento.
6	Pila	Indica el nivel de carga de la pila.
7	Medio de almacenamiento	Indica la memoria de almacenamiento usada.
8	Información de grabación	Muestra información de grabación del archivo.
9	Volumen	Indica la configuración del volumen.
10	Indicador de tecla	Indica el botón de la cámara que se debe presionar para aplicar las funciones.
11	Tiempo reproducido	Indica el tiempo reproducido.
12	Estado de la reproducción	Muestra el estado de la reproducción.

Modo Reproducción para clips de audio:

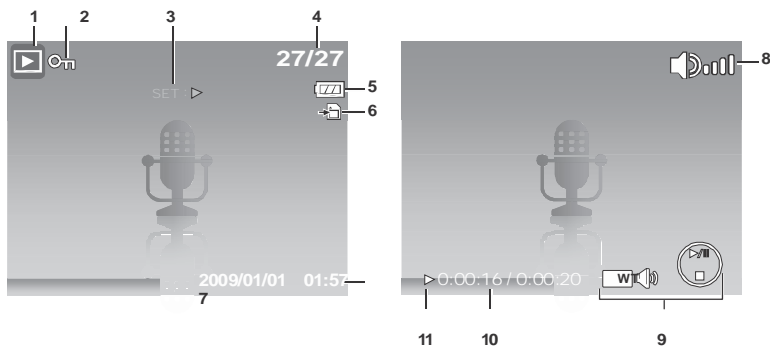

Nº	Elemento	Descripción
1	Modo Reproducción	Indica el modo de reproducción.
2	Proteger	Indica que el archivo está protegido.
3	Introducción del botón	Indica el botón de la cámara que se debe presionar para reproducir un archivo de película o audio.
4	Nº de archivo/Nº total	Indica el número de archivo sobre el número total de archivos guardados en la tarjeta de almacenamiento.
5	Pila	Indica el nivel de carga de la pila.
6	Medio de almacenamiento	Indica la memoria de almacenamiento usada.
7	Información de grabación	Muestra información de grabación del archivo.
8	Volumen	Indica la configuración del volumen.

Nº	Elemento	Descripción
9	Indicador de tecla	Indica el botón de la cámara que se debe presionar para aplicar las funciones.
10	Tiempo reproducido	Indica el tiempo reproducido.
11	Estado de la reproducción	Muestra el estado de la reproducción.

Cómo cambiar la visualización del monitor LCD

El tipo de información que se muestra en la pantalla LCD se puede cambiar utilizando el botón ▼.

Presione el botón ▼ repetidamente para cambiar la pantalla LCD de un tipo a otro.

En el modo Grabación, la pantalla LCD se puede cambiar a cualquiera de los modos siguientes:



OSD activado



OSD completo activado

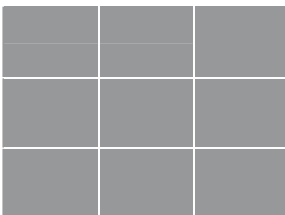

Líneas de guía activadas



OSD desactivado



- La información OSD puede variar en función del modo de grabación.
- Si se activan los siguientes iconos, los mismos permanecen en la pantalla LCD aunque el OSD esté desactivado y las "Líneas de Guía" estén activadas: Exp. Autom., Rastreo Facial, Lám.enf.auto, Modo operat. y Macro.
- Use las "Líneas de guía" para colocar la imagen correctamente para capturarla.

En el modo Reproducción, la pantalla LCD se puede cambiar a cualquiera de los modos siguientes:



OSD activado

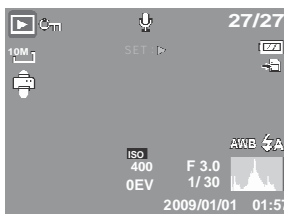

OSD completo activado

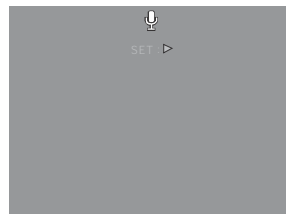

OSD desactivado



La pantalla LCD no se puede cambiar en las siguientes situaciones:

- Modo de exposición manual
- Grabación de clips de película o audio
- Reproducción de clips de película o audio
- Reproducción de presentaciones de diapositivas

Cómo grabar fotografías, vídeos y sonidos

Cómo capturar fotografías

Ahora que se ha familiarizado con la cámara, está preparado para hacer fotografías. Capturar fotografías con la cámara es muy sencillo.

1. Encienda la cámara presionando el botón de **Encendido**. Al hacer esto, se conecta el modo Grabación de la cámara.
2. Encuadre el disparo utilizando el cuadro de enfoque del monitor LCD. Consulte la ilustración de la derecha.
3. Presione el botón **Obturador** hasta la mitad de su recorrido. La cámara ajustará el enfoque y la exposición automáticamente. Cuando la cámara esté lista para capturar la fotografía, el color de las barras del cuadro de enfoque pasarán a ser verdes y se mostrarán los valores de la velocidad del obturador y de la apertura.
4. Presione totalmente el botón **Obturador** para capturar la imagen.

Cuando aparezca el icono de advertencia de vibración , mantenga quieta la cámara con sus brazos o use un trípode para estabilizarla y así evitar imágenes borrosas.



Cómo usar el estabilizador

La función Estabilizador evita imágenes borrosas causadas por la vibración.



**Botón
Estabilizador**

Para activar la función Estabilizador

- Presione el botón **Estabilizador** en la parte superior de la cámara para activar o desactivar el estabilizador.

Si el Estabilizador está activado, se visualizará el icono del estabilizador en el monitor LCD y la configuración ISO se establecerá automáticamente en Auto. Consulte la sección "ISO" en la página 30 para obtener más información.

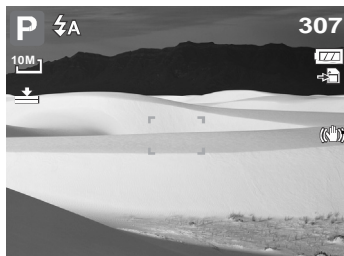

Estabilizador
activado

Cómo establecer el control de zoom

La cámara cuenta con un zoom óptico 3x y un zoom digital 4x. El zoom óptico se consigue ajustando el objetivo mecánicamente. El zoom digital se activa mediante la configuración del menú. Consulte la sección "Cómo establecer el zoom digital" en la página 48 para obtener información sobre cómo configurar el zoom digital.

Para utilizar el zoom óptico:

1. Presione los botones **Zoom** para acercar o alejar una imagen.
2. El indicador de zoom aparecerá en el monitor LCD. 

Botones de zoom

Presionar para alejar.  **Presionar para acercar.**

Para utilizar el zoom digital:

1. Active el zoom digital. Consulte la **sección** "Cómo establecer el zoom digital" en la página 48.
2. Presione el botón **T** para acercar digitalmente todo lo posible hasta que se detenga.
3. Suelte el botón.

4. Presione el botón **T** de nuevo para cambiar al zoom digital automáticamente. El zoom



continuará.

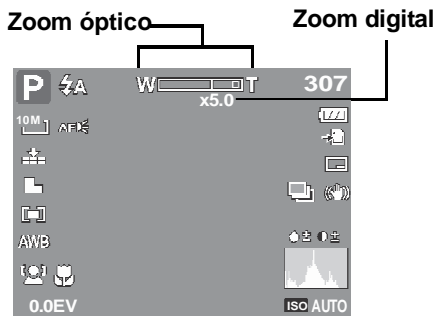

El zoom digital no se activa cuando se graban películas.

Cómo utilizar el flash

Cuando capture imágenes en condiciones de poca luminosidad, use el **Flash** para obtener la exposición correcta. Esta función no se puede activar cuando se graban películas o en el modo de disparo continuo.

Para activar el flash:

- Presione el botón **Flash/Derecha** de la cámara repetidamente hasta que el modo de Flash que desee se muestre en el monitor LCD.

La cámara cuenta con cinco modos de Flash:

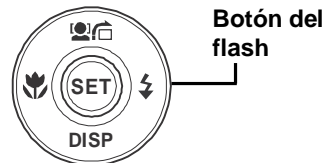

⚡A Automático El flash se dispara automáticamente siempre que se necesita luz adicional.

⚡👁 Reducción de ojos rojos. El flash se dispara dos veces para reducir el efecto de ojos rojos.

⚡ Siempre activado. El flash se dispara automáticamente siempre que se presiona el obturador sin importar las condiciones de luminosidad.

⚡SL Sincronización lenta. El flash se dispara con una velocidad de obturador lenta.

⚡🚫 Siempre desactivado. El flash permanece desactivado.



- La función del flash sólo está disponible al sacar imágenes fijas pero no está disponible en los modos de Serie y Modos de Exposición Automática.
- No cargue el flash mientras presione el botón de zoom. Cargue el flash después de liberar el botón de zoom si es necesario.

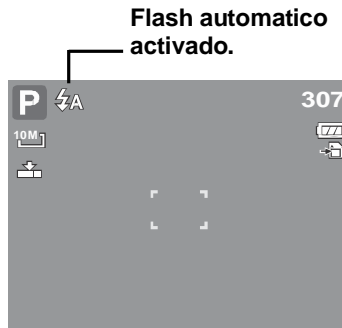

Cómo establecer el modo de Enfoque

Esta función le permite a los usuarios definir el tipo de enfoque al guardar una imagen fija o una película.

Para establecer el modo de Enfoque

- Presione el botón **Macro** repetidas veces hasta que el icono de modo de enfoque deseado se visualice en la esquina inferior izquierda del monitor LCD.



Su cámara soporta cuatro modos de enfoque:
Normal. Con un enfoque normal, el intervalo de enfoque inicia desde 0.4m. Cuando la cámara haya sido establecida en modo Normal, no se visualizará ningún icono en la pantalla.

 **Macro.** Este modo está diseñado para fotografías de primer plano. Si la función Macro está activa, usted puede capturar el detalle y la nitidez de una imagen muy cercana por medio de un enfoque fijo.



Macro activado

PF Enfoque Panorámico. Cuando el Enfoque Panorámico está activado, la cámara enfoca cualquier objeto.

INF Infinito. Cuando la función Infinito está activada, la cámara enfoca objetos distantes.

Cómo usar el menú de funciones

El **menú de Funciones** se usa para ajustar la configuración de captura en el modo Grabación. Contiene las opciones Mi modo, Resolución, Calidad, Compensación EV, Balance de blanco, ISO, Medida y Modo de color.



Presione el botón **FUNC** de la cámara para iniciar el menú de Funciones.

Presione el botón **FUNC** de nuevo para cerrar el menú.

- La barra de menú muestra el estado actual de la configuración de la cámara. Solamente se muestran como un icono en dicha barra las funciones disponibles para las configuraciones.
- Las opciones disponibles para cada elemento de la barra de menús se muestran en las opciones del menú.
- Utilice la tecla ◀ o ▶ para recorrer las selecciones de los menús y, a continuación, presione el botón **ESTABLECER** para guardar y aplicar los cambios.

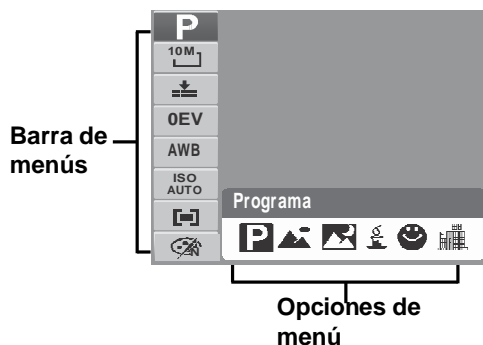

Mi modo



La función Mi modo muestra los 6 modos más recientes usados en orden. Cuando recorra los diferentes modos en las opciones del menú, los elementos de la barra de menús cambiarán simultáneamente conforme a la configuración disponible.

Resolución

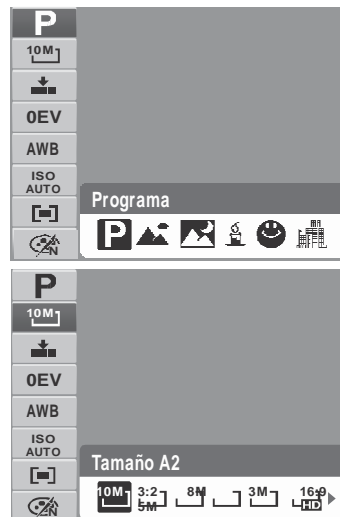
La función Resolución se usa para establecer la resolución antes de capturar las imágenes. El cambio de resolución afecta al número de imágenes que se pueden almacenar en la tarjeta de memoria. Cuanto más alta sea la resolución, más espacio de memoria se necesitará. En la tabla siguiente se muestran los valores de resolución para fotografías.



Icono	Tamaño en píxeles	Tamaño de impresión sugerido
	3648 x 2736	Tamaño A2
3:2	3648 x 2432	Tamaño A2
	3264 x 2448	Tamaño A3
5M	2592 x 1944	Tamaño A4

Icono	Tamaño en píxeles	Tamaño de impresión sugerido
	2048 x 1536	4 x 6
	1920 x 1080	HDTV
	640 x 480	Correo electrónico

Calidad

La función Calidad permite ajustar la configuración de la calidad de las fotografías antes de capturarlas. La calidad determina la cantidad de compresión aplicada a las fotografías. Cuanto menor sea la compresión, más detallada será la imagen. No obstante, cuanto mayor sea la calidad, más espacio de memoria se necesitará en la tarjeta de memoria.



Compensación EV

EV son las iniciales en inglés de Valor de la exposición (Exposure Value). En condiciones de poca luminosidad, la función de exposición automática de la cámara puede inducir a **error causando lecturas incorrectas**. La función Compensación EV permite ajustar el valor de la exposición y exponer correctamente las imágenes. Solamente está disponible para fotografías.

- Para ajustar la configuración EV, presione los botones ◀◦▶ para aumentar o reducir el valor. A medida que ajusta la configuración, el monitor LCD muestra simultáneamente la imagen aplicando la configuración de EV. Presione el botón **ESTABLECER** para guardar y aplicar los cambios.
- Las configuraciones disponibles son: 0EV, +0.3EV, +0.7EV, +1.0EV, +1.3EV, +1.7EV, +2.0EV, -0.3EV, -0.7EV, -1.0EV, -1.3EV, -1.7EV, -2.0EV.

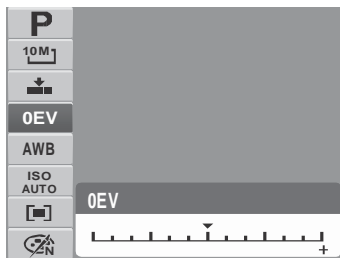





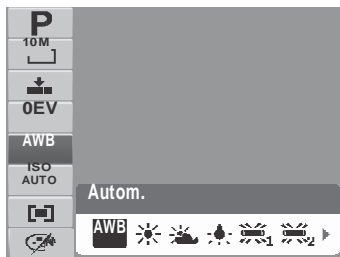

Balance de blanco

La función Balance de blanco permite ajustar la configuración de la cámara a la luz blanca cuando se capturan fotografías y se graban películas.

- A medida que recorre las opciones de selección, puede ver la vista previa en el monitor LCD simultáneamente.



Icono	Elemento	Descripción
AWB	Automático	La cámara ajusta automáticamente el balance de blanco.
	Luz diurna	Ideal para días muy soleados.
	Nublado	Ideal para días nublados.
	Bombilla	Ideal para fotografías en interiores sin flash con iluminación proporcionada por bombillas o halógenos.
	Fluorescente 1	Ideal para fotografías en interiores con condiciones de luz fluorescente rojiza.
	Fluorescente 2	Ideal para fotografías en interiores con condiciones de luz fluorescente.
	Personalizado	Se usa cuando la fuente de luz no se puede especificar. Presione el botón del obturador para que la cámara ajuste automáticamente la configuración del balance de blanco adecuada de acuerdo al entorno.

ISO

La función ISO permite ajustar la sensibilidad ISO cuando se capturan fotografías en función de los niveles de luminosidad del entorno.

- Use un valor de ISO más alto en condiciones de poca luminosidad y un valor de ISO más bajo en condiciones de más luminosidad.
- A medida que recorre las opciones de selección, la vista previa mostrada en el monitor LCD cambia simultáneamente.
- Los valores disponibles son: Auto, 50, 100, 200, 400, 800, 1600, 3200 (3M, 16:9<2M>, VGA), 6400 (16:9<2M>, VGA)

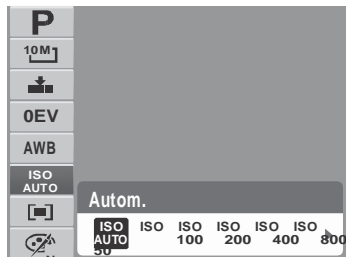

Si el Estabilizador está habilitado, el valor ISO seISO se establece automáticamente en Auto y no puede ajustarse. Para ajustar el valor ISO se, **deshabilite el Estabilizador primero.**



Medición

La función Medición permite seleccionar el área de lo que desea fotografiar o el marco por el que la cámara mide la luz para capturar fotografías o grabar películas.

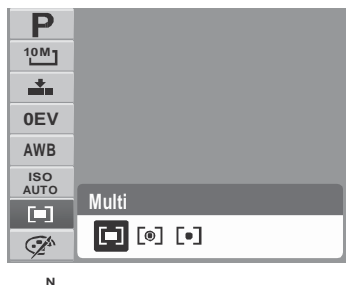
- A medida que recorre las opciones de selección, la vista previa mostrada en el monitor LCD cambia simultáneamente.



Icono	Elemento	Descripción
	Multi	La cámara mide las lecturas de la exposición a partir de varios puntos en el área de lo que desea fotografiar.



Icono	Elemento	Descripción
	Centro	La cámara mide la luz media de todo el marco pero da más importancia a los valores próximos al centro de dicho marco.
	Puntual	La cámara selecciona el valor de la exposición basándose en el centro de la imagen.



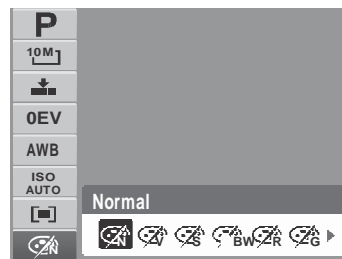

Modo de color

La función modo de Color permite capturar fotografías o grabar películas y aplicar diferentes colores o tonos para conseguir un efecto artístico.

- A medida que recorre las opciones de selección, la vista previa mostrada en el monitor LCD cambia simultáneamente.



Icono	Elemento	Descripción
	Normal	La cámara graba normalmente.
	Vivo	La cámara captura la imagen con más contraste y saturación enfatizando los colores vivos.
	Sepia	Las imágenes se capturan en tonos sepia.

Icono	Elemento	Descripción
	B y N	Las imágenes se capturan en blanco y negro.
	Rojo	La imagen capturada se vuelve más rojiza. Ideal para capturar imágenes como flores y automóviles para conseguir colores más vivos.
	Verde	La imagen capturada se vuelve más verdosa. Ideal para capturar imágenes como montañas y áreas con césped para conseguir colores más vivos.
	Azul	La imagen capturada se vuelve más azulada. Ideal para capturar imágenes como el cielo y el océano para conseguir colores más vivos.

Cómo usar el menú Grabación



MENU

Si se encuentra en el modo Grabación, puede obtener acceso al menú Grabación presionando el botón **MENU** de la cámara.



Cuando aparezca el menú, use el control de desplazamiento de 4 direcciones y el botón **ESTABLECER** para recorrer las opciones de selección de menú y aplicar la configuración deseada. Para cerrar el menú cuando desee, presione de nuevo el botón MENU.

Menú Grabación

El menú Grabación permite cambiar los modos y definir otras configuraciones de captura.

Para ir al menú Grabación:

Establezca la cámara en el modo Grabación. Consulte la sección "Cómo cambiar entre los modos Grabación y Reproducción" en la página 11.

1. Presione  para iniciar el menú Grabación.
2. Utilice los botones  o  para recorrer las distintas opciones de selección del menú.



3. Para seleccionar un elemento, presione ►.
4. Cambie la configuración del submenú mediante el control de desplazamiento de 4 direcciones.
5. Presione el botón **ESTABLECER** para guardar y aplicar la configuración.

Establecer el modo Escena

Mediante el modo Escena puede capturar imágenes con configuraciones preestablecidas conforme a las escenas o el entorno.









1. En el menú Grabar, presione ► para seleccionar **Modo Grabación**.
2. Utilice los controles de desplazamiento para recorrer la selección.
3. Presione el botón **ESTABLECER** para guardar y aplicar los cambios.





En la tabla siguiente se muestran las configuraciones de modos de escena disponibles.





Icono	Elemento	Descripción
AUTO	Automático	Se trata de la forma más sencilla de capturar imágenes básicas. La configuración se ajusta automáticamente.
P	Programa	La cámara ajusta automáticamente la configuración de disparo adecuada, como los valores de velocidad del obturador y de apertura.

Icono	Elemento	Descripción
	Prioridad a la apertura	Esta función le permite a los usuarios ajustar el valor de apertura y la cámara selecciona automáticamente la velocidad del obturador de modo que se corresponda con el brillo. Consulte la sección "Cómo usar el modo de Prioridad de Apertura" en la página 42.
	Prioridad de Obturador	Esta función le permite a los usuarios ajustar el valor de apertura y la cámara selecciona automáticamente la velocidad del obturador de modo que se corresponda con el brillo.
	Exposición manual	Esta función permite a los usuarios ajustar la velocidad del obturador y el valor de la apertura para exponer correctamente las imágenes.
	Escena Inteligente	La cámara detecta las condiciones de la toma y cambia automáticamente al modo de escena adecuado. Consulte la sección "Cómo usar el modo Escena Inteligente" en la página 38.
	Retrato	La cámara desenfoca el fondo para enfocar lo que desea fotografiar.
	Paisaje	Esta función se utiliza para resaltar vistas de paisajes panorámicas.
	Puesta de sol	Esta función realza el matiz de rojo para grabar imágenes de atardeceres.
	Contraluz	Esta función se usa para capturar la imagen de un objeto con contraluz cambiando la medición.
	Niños	Esta función se utiliza para capturar fotografías de estáticas de niños en movimiento.

Icono	Elemento	Descripción
	Escena nocturna	Esta función se utiliza para capturar imágenes con un fondo nocturno.
	Fuegos artificiales	Esta función ralentiza la velocidad del obturador para capturar explosiones de fuegos artificiales.
	Nieve	Esta función se utiliza para escenas de playa y nieve.
	Deportes	Esta función captura fotografías de objetos que se mueven a gran velocidad.
	Fiesta	Esta función se utiliza para bodas o fiestas en interiores.
	Velas	Esta función se utiliza para capturar efectos cálidos de luz de velas.
	Retrato nocturno	Esta función se utiliza para capturar imágenes de retratos con un fondo nocturno u oscuro.
	Piel suave	Esta función realza el tono de la piel de forma que esta aparece con un tono suave.
	Flujo de agua	Esta función realza los efectos suaves como el agua o la seda.

Icono	Elemento	Descripción
	Comida	Esta función se utiliza para capturar imágenes de alimentos. La saturación aumentada en este modo hace que los alimentos mostrados en la imagen capturada presenten un aspecto más apetecible.
	Edificio	Esta función realza los bordes de las imágenes capturadas.
	Texto	Esta función realza el contraste de blanco y negro que se usa normalmente cuando se capturan imágenes de texto.
	Subasta	Las imágenes capturadas en el modo Subasta se guardan automáticamente en una carpeta específica denominada "_AUCTION". Consulte la sección "Estructura de las carpetas" en la página 82 para obtener más información.
	Capturar sonrisa	Esta función utiliza el rastreo facial para detectar automáticamente los rostros que se desean capturar. Cuando se detectan sonrisas, las imágenes se capturan de manera continua. Consulte la sección "Cómo usar el modo Capturar sonrisa" en la página 37.
	Detección del Centelleo	Esta función detecta si al sujeto le parpadeó un ojo cuando la imagen se estaba capturando y le da al usuario la opción de guardarla o no. Consulte la sección "Cómo usar el Modo de Detección del Centelleo" en la página 41.
	Composición previa	Esta función captura una imagen temporalmente como referencia. Presione el obturador completamente después de referir el sujeto al punto de referencia.
	Retrato Romántico	Esta función usa el rastreo facial para detectar los rostros de manera automática para capturar fotos sin la ayuda de los demás. Cuando se detectan más de dos rostros, el Enfoque Automático se activa automáticamente. La cámara inicia un conteo regresivo y captura una foto en dos segundos.

Icono	Elemento	Descripción
	Película	Este modo se utiliza para grabar clips de película.
	Grabar voz	Este modo se utiliza para grabar clips de audio.

Después de seleccionar el modo de Escena, el modo seleccionado, excepto el modo Grabar voz, se agregará al primer plano de Mi modo del menú de Funciones. Consulte la "Cómo usar el menú de funciones" en la página 26.

Cómo usar el modo Capturar sonrisa

El modo Capturar sonrisa usa el seguimiento de sonrisa para capturar las imágenes automáticamente. La función es de gran utilidad al capturar diferentes ángulos y sonrisas de gente en movimiento. Cuando se capture una imagen en la que hay más de una persona, la cámara detectará la sonrisa de la persona que esté más cerca del centro de la pantalla.

Para activar Capturar sonrisa

1. Seleccione  desde el submenú de modo de Escena.
2. Enfoque la cámara hacia el sujeto que desea fotografiar.
3. El icono de capturar imagen parpadeará cada segundo y el marco de enfoque blanco se pondrá verde para denotar la actividad de la cámara.
4. Cuando se detecte una sonrisa, la cámara sacará automáticamente una toma de la imagen.

La cámara muestra un marco blanco cuando se detecta un rostro.

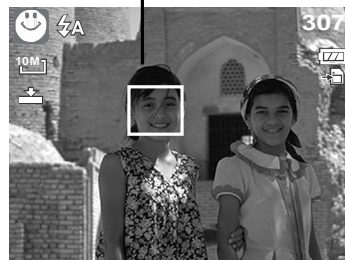

Cuando se capture una imagen con varios rostros, la función de rastreo facial podría tardarse más para rastrear los rostros por primera vez.

Cómo usar el modo Escena Inteligente

Con el modo de Escena Inteligente, la cámara detecta de manera automática las condiciones de la toma y cambia al modo de escena y configuración adecuados cuando se apunta a un sujeto. Esta función resulta de mayor utilidad para los usuarios novatos para capturar imágenes grandes, incluso sin tener conocimientos básicos de fotografía.

Icono de Escena inteligente. Después de que la cámara detecta las condiciones de la toma, el icono cambia para mostrar el modo de escena detectado.

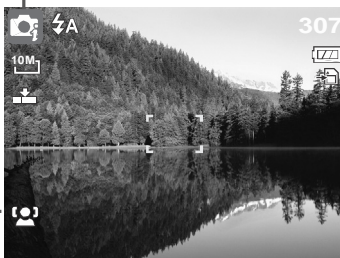

El rastreo facial se activa automáticamente.

Para activar Escena Inteligente

1. Seleccione  desde el submenú de modo de Escena.
2. Enfoque la cámara hacia el sujeto que desea fotografiar.
3. La cámara detecta las condiciones de la toma y cambia automáticamente al modo de escena adecuado.
4. Presione el botón del obturador hasta la mitad de su recorrido para enfocar al sujeto. El marco se pone verde para indicar que el enfoque se ha establecido.
5. Presione el botón del obturador para sacar la toma.







La cámara muestra un marco blanco sólido cuando se detecta un rostro.







Cuando la función de Escena inteligente está habilitada, los iconos se visualizarán incluso en los modos de Línea de guía, No visualización y cuando el botón del obturador esté presionado hasta la mitad de su recorrido.

La tabla presenta a continuación muestra los modos soportados por Escena inteligente:

Icono	Modos de Escena inteligente	Descripción
	Retrato	Este modo se establece cuando se detecta un rostro.
	Paisaje	Este modo se establece cuando: <ul style="list-style-type: none">• No se detectan rostros.• La distancia de enfoque es de más de 1,5 metros.• La configuración EV es superior a 11 ó 10,5
	Puesta de sol	Este modo se establece automáticamente cuando se detecta la luz de una puesta de sol.
	Macro	Este modo se establece cuando: <ul style="list-style-type: none">• No se detectan rostros.• La distancia de enfoque se encuentra dentro del intervalo macro. Este modo sólo puede detectarse cuando el botón del obturador esté presionado hasta la mitad de su recorrido.
	Contraluz	Este modo se establece cuando la configuración de EV es superior a 2,5
	Retrato a contraluz	Este modo se establece cuando un rostro se detecta con una configuración EV superior a 2,5.

Icono	Modos de Escena inteligente	Descripción
	Escena nocturna	<p>Este modo se establece cuando:</p> <ul style="list-style-type: none"> • No se detectan rostros. • La distancia de enfoque es de más de 1,5 metros. • La configuración EV es superior a 5 ó 4,5
	Retrato nocturno	<p>Este modo se establece cuando un rostro se detecta con una configuración EV superior a 5 ó 4,5.</p>

Cómo usar el Modo de Detección del Centelleo

El modo de Detección del Centello rastrea los rostros y determina imágenes capturadas que contienen sujetos con ojos parpadeando. Después de realizar la toma, cuando la cámara detecte que al sujeto le parpadeó un ojo, un menú de selección aparece para solicitar al usuario, ya sea para guardar la imagen o no. Esta función ahorra tiempo en la administración de fotos a almacenarse o borrarse de la memoria.

Para activar la Detección del Centelleo

1. Seleccione  desde el submenú de modo de Escena.

El rastreo facial se activa automáticamente.



Los rostros detectados están enmarcados.

2. Presione el botón del obturador hasta la mitad de su recorrido para enfocar al sujeto. El marco se pone verde para indicar que el enfoque se ha establecido.
3. Presione el botón del obturador para capturar la imagen. La imagen se guarda automáticamente a menos que la cámara detecte que al sujeto le parpadeó un ojo. En este caso, se visualiza la pantalla a la derecha:
4. Seleccione **Ahorra** para guardar o **Cancelar** para obviarlo.



Cómo usar el modo de Prioridad de Apertura

Con el modo de Prioridad de Apertura, los usuarios pueden ajustar el valor de la apertura y la cámara selecciona automáticamente la velocidad del obturador de modo que se corresponda con el brillo.

Para activar la Prioridad de Apertura

1. Seleccione **Av** desde el submenú de modo de Escena.
2. Presione el botón **ESTABLECER** para aplicar el modo seleccionado.
3. Utilice los botones ▲ o ▼ para recorrer las distintas opciones.
4. Presione el botón del obturador para capturar la imagen.



Muestra el valor de apertura

Cómo usar el modo de Prioridad de Apertura

Con el modo de Prioridad de Apertura, los usuarios pueden ajustar el valor de apertura y la cámara selecciona automáticamente la velocidad del obturador de modo que se corresponda con el brillo.

Para activar la Prioridad de Apertura

1. Seleccione **Tv** desde el submenú de modo de Escena.
2. Presione el botón **ESTABLECER** para aplicar el modo seleccionado.
3. Utilice los botones ◀ o ▶ para recorrer las distintas opciones de velocidad de obturación.
4. Presione el botón del obturador para capturar la imagen.



Se visualizará el valor de la velocidad de obturación

Cómo usar el modo de Exposición Manual

Con el modo de Exposición Manual, los usuarios pueden ajustar manualmente la velocidad de obturación y el valor de apertura.

Para activar la Exposición Manual

1. Seleccione **M** desde el submenú de modo de Escena.
2. Presione el botón **ESTABLECER** para aplicar el modo seleccionado.
3. Use las tecla ◀ o ▶ para seleccionar los valores de apertura de obturación.



valores de la apertura o de la velocidad de obturación.

5. Use el botón **ESTABLECER** para alternar entre la apertura y la velocidad de obturación y viceversa.
6. Presione el botón del obturador para capturar la imagen.



Cuando presiona el botón del obturador, la diferencia entre la exposición correcta y la exposición seleccionada se muestra en color rojo.



Se visualizará el valor de la apertura y de la velocidad de obturación

Cómo establecer el modo Operativo



La cámara cuenta con los modos Disparador automático y Ráfaga que se pueden establecer en la función del modo operativo en el menú Grabación. El disparador automático permite capturar fotografías después de un retardo predefinido. El modo Ráfaga permite capturar varias fotografías seguidas. Esta función solamente está disponible cuando se capturan fotografías estáticas. El valor del modo Operativo se establece automáticamente en Desactivado cuando se apaga la cámara.



Para establecer el modo Operativo:

1. En el menú Grabar, seleccione **Modo operat.**
2. Use los botones ▲ o ▼ para recorrer las distintas opciones de selección.
3. Presione el botón **ESTABLECER** para guardar y aplicar los cambios.

En la tabla siguiente se muestran las configuraciones del modo operativo.



Icono	Elemento	Descripción
	Disparador automático de 10 segundos	Establece un retardo de 10 segundos para capturar la imagen una vez presionado el obturador.
	Disparador automático de 2 segundos	Establece un retardo de 2 segundos para capturar la imagen una vez presionado el obturador.

Icono	Elemento	Descripción
	Disparador automático doble	Aplica un retardo y realiza una captura dos veces: <ul style="list-style-type: none"> • Aplica un retardo de 10 segundos y, a continuación, captura la imagen. • Aplica un retardo de 2 segundos y, a continuación, captura la imagen de nuevo
	Serie	Realiza disparos continuos cuando se presiona el obturador. Detiene los disparos cuando se suelta el obturador.
	Desactivado	Captura una imagen sin retardo de tiempo.

Cómo establecer la función de Exposición Automática

AEB son las iniciales en inglés de Encuadre con exposición automática (Automatic Exposure Bracketing). Esta función captura la misma imagen con 3 valores de exposición diferentes.

- La configuración se graba en el orden siguiente: exposición estándar, subexposición, sobreexposición.

Para establecer la función de Exposición Automática

1. En el menú Grabar, seleccione **Exp. autom.**
2. Use los botones ▲ o ▼ para recorrer las distintas opciones de selección.
3. Presione el botón **ESTABLECER** para guardar y aplicar los cambios.



Establecer el área de Enfoque automático

AF son las iniciales en inglés de Enfoque automático (Automatic Focus). Esta función determina el área sobre el que la cámara realiza el enfoque.

Para establecer el área de Enfoque automático

1. En el menú Grabar, seleccione **Área AF**.
2. Use los botones ▲ o ▼ para recorrer las distintas opciones de selección.
3. Presione el botón **ESTABLECER** para guardar y aplicar los cambios.

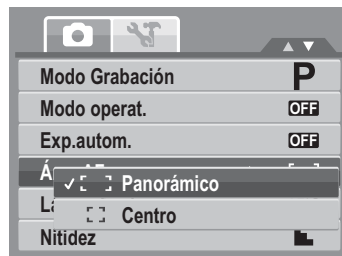

En la tabla siguiente se muestran las configuraciones del Área AF disponibles..

Icono	Elemento	Descripción
	Panorámico	La cámara selecciona automáticamente el área de enfoque dentro del marco panorámico.
	Centro	El área de enfoque se fija en el centro.

Establecer la Lámpara para enfoque automático

La función Lámpara para enfoque automático permite grabar imágenes incluso en condiciones de poca luminosidad.

Si la opción Lámpara para enfoque automático se establece en Automático, la Lámpara para enfoque automático situada en la parte frontal de la cámara (consulte la sección "Vista frontal" en la página 3) emite una luz roja cuando se presiona el obturador hasta la mitad de su recorrido, lo que permite a la cámara enfocar fácilmente.

Para establecer la Lámpara con enfoque automático

1. En el menú Grabar, seleccione **Lám.enf.auto**.
2. Use los botones ▲ o ▼ para recorrer las distintas opciones de selección.
3. Presione el botón **ESTABLECER** para guardar y aplicar los cambios.



Establecer la nitidez

Esta función permite realzar o suavizar los detalles más precisos de las fotografías.

Para establecer la nitidez

1. En el menú Grabar, seleccione **Nitidez**.
2. Use los botones ▲ o ▼ para recorrer las distintas opciones de selección.
3. Presione el botón **ESTABLECER** para guardar y aplicar los cambios.



En la tabla siguiente se muestran las configuraciones disponibles para la nitidez.

Icono	Elemento	Descripción
	Alto	Aviva la imagen.
	Normal	Nitidez normal.
	Bajo	Suaviza la imagen.

Establecer la saturación

La función Saturación permite ajustar la saturación del color de las fotografías. Utilice un valor de saturación más alto para colores ricos y un valor de configuración más bajo para tonos más naturales.

Para establecer la saturación

1. En el menú Grabar, seleccione **Saturación**.
2. Use los botones ▲ o ▼ para recorrer las distintas opciones de selección.

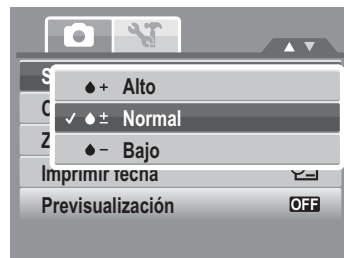

3. Presione el botón **ESTABLECER** para guardar y aplicar los cambios.

En la tabla siguiente se muestran las configuraciones disponibles para la saturación.

Icono	Elemento	Descripción
● +	Alto	Realza la saturación
● ±	Normal	Se aplica una saturación normal.
● -	Bajo	Reduce la saturación.

Cómo establecer el contraste

Esta función permite ajustar el contraste de las fotografías.

Para establecer el contraste

1. En el menú Grabar, seleccione **Contraste**.
2. Use los botones ▲ o ▼ para recorrer las distintas opciones de selección.
3. Presione el botón **ESTABLECER** para guardar y aplicar los cambios.

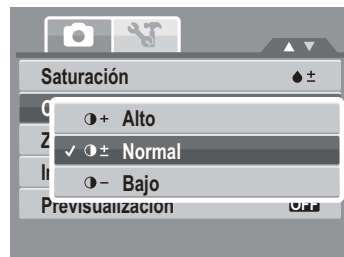

Cómo establecer el zoom digital

Esta función controla el modo de zoom digital de la cámara.

La cámara amplía una imagen usando primero el zoom óptico. Cuando la escala de zoom supera el valor de 5x, la cámara usa el zoom digital.

Para establecer el zoom digital



1. En el menú Grabar, seleccione **Zoom digital**.



2. Use los botones ▲ o ▼ para recorrer las distintas opciones de selección.

3. Presione el botón **ESTABLECER** para guardar y aplicar los cambios.

En la tabla siguiente se muestran las configuraciones disponibles para el zoom digital.

Icono	Elemento	Descripción
	Zoom inteligente	Amplía la imagen digitalmente prácticamente sin distorsión. Esta función solamente está disponible para fotografías estáticas.
	Zoom estándar	Amplía todos los tamaños de imagen hasta un máximo de 5 veces durante la reproducción, pero la calidad de la imagen se deteriora.
	Desactivado	Usa solamente el zoom óptico.



- El Zoom Digital no está disponible en los modos Capturar Sonrisa, Vídeo y Grabar Voz
- La escala de zoom inteligente máxima varía en función del tipo de imagen y la resolución.

Establecer la impresión de fecha

La función Imprimir fecha permite agregar la fecha y la hora grabadas en las fotografías.

La fecha y la hora de grabación se basan en la configuración del reloj de la cámara. Cuando la fecha y la hora se han impreso en una fotografía, ya no se pueden editar ni eliminar.

A continuación se indican las limitaciones de la función Imprimir fecha:

- Solamente está disponible para fotografías estáticas.
- Si está activada, puede ralentizar la función Exp. Autom. y el disparo continuo en el modo Exp. Autom. y Serie.
- En imágenes verticales o giradas, la fecha y hora de las fotografías sigue apareciendo horizontalmente.



Para establecer la impresión de la fecha

1. En el menú Grabar, seleccione **Imprimir fecha**.
2. Use los botones ▲ o ▼ para recorrer las distintas opciones de selección.
3. Presione el botón **ESTABLECER** para guardar y aplicar los cambios.

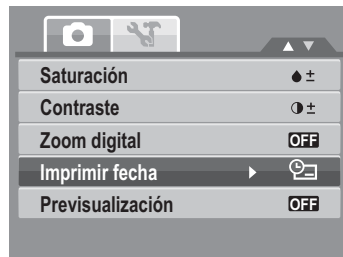

Cómo establecer la Previsualización

La función Previsualización permite ver la imagen capturada inmediatamente después de capturarla.

Si la previsualización está activada, la cámara mostrará la imagen capturada durante 1 segundo en el monitor LCD. Para establecer la Previsualización

1. En el menú Grabación, seleccione **Previsualización**.
2. Use los botones ▲ o ▼ para recorrer las distintas opciones de selección.
3. Presione el botón **ESTABLECER** para guardar y aplicar los cambios.

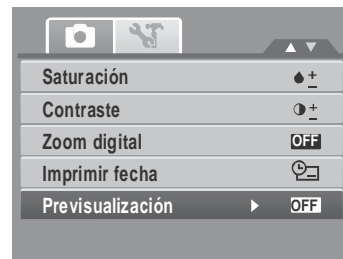

Cómo grabar películas

Usted puede grabar películas con la cámara, el tiempo disponible de grabación dependerá de la capacidad de la tarjeta de memoria. Los vídeos pueden grabarse hasta que se alcance la capacidad máxima de la memoria. No obstante, la longitud de un vídeo dado podría estar limitada (el límite dependerá del modelo de la cámara).

1. En el menú Modo Grabación, seleccione **Película**.
2. Enfoque lo que **desea grabar con** la cámara.
3. Presione el obturador para iniciar la grabación.
4. Utilice el control  para acercar y alejar una imagen.
5. Para detener la grabación, presione el botón ▲.
6. Para continuar con la grabación, vuelva a presionar el botón ▲.
7. Para detener la grabación, presione el botón **Obturador**.







- Cuando se haya alcanzado la capacidad máxima para un vídeo, tan sólo presione el botón del obturador nuevamente para continuar grabando.
- La cámara detendrá la grabación automáticamente cuando la capacidad de la memoria se agote.
- El zoom digital no está disponible cuando se graban películas.
- El sonido no se puede grabar mientras se presiona el control .
- El ahorro de energía no estará disponible mientras se grabe una película o se grabe con pausa.

Cómo establecer el tamaño de la película

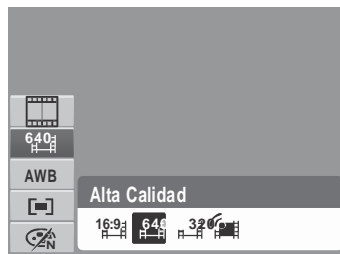
El icono de la función Tamaño de la película solamente aparece en el modo Película. Utilice esta función para ajustar la resolución y la calidad de los clips de película.

En la tabla siguiente se muestran las configuraciones del tamaño disponible y la calidad de imagen correspondiente.



Icono	Tamaño del fotograma	Calidad de la imagen
	720 x 400	HDTV
	640 X 480	Alta calidad
	320 x 240	Normal
	640 x 480	Para Internet, consulte "Modo YouTube®" en la página 52 a continuación.

Para establecer otra configuración en el modo Película, consulte la sección "Cómo usar el menú de funciones" en la página 26.

Modo Para Internet

El modo Para Internet permite grabar películas con una configuración de video para cargarlas fácilmente en el sitio Web de YouTube®.

YouTube® admite dos estándares de carga de archivos:

- Cargador de un solo archivo.
- Cargador de YouTube®.

La longitud de la mayoría de las películas cargadas es de unos 5 minutos.

Por tanto, cuando realice la grabación mediante el modo YouTube®, se permitirán los siguientes estándares:

- Las películas grabadas se establecen en la resolución estándar de YouTube®: 640 X 480.
- La grabación se detendrá cuando el archivo alcance 100 MB.

Las películas grabadas en el modo YouTube® se almacenan conforme a la regla DCF, pero las películas se guardan en una carpeta específica denominada “_UTUBE”. Para obtener más detalles, consulte la sección "Estructura de las carpetas" en la página 82.

- Para grabar una película de YouTube®, seleccione  en la función Tamaño de la película. El tiempo de grabación máximo disponible para una película de YouTube® es de 10 minutos.

Grabar voces

1. En el menú modo Grabación, seleccione **Voz**. El diseño de pantalla Grabación de voz se mostrará en el monitor LCD.
2. Presione el botón **Obturador** para iniciar la grabación.
3. Presione de nuevo el botón **Obturador** para detener la grabación.





La grabación de voz se detendrá automáticamente cuando la capacidad máxima de la memoria se agote.

Reproducir

Vea imágenes, vídeos y clips de audio mediante el modo Reproducción de la cámara.

Ver contenido con desplazamiento individual

El modo de desplazamiento individual muestra las imágenes una a una en el monitor LCD. Para ver imágenes, vídeos y clips de audio, siga estos pasos.

1. Presione el botón **Reproducir**  para establecer o encender la cámara en el modo Reproducción. 
2. El monitor LCD mostrará una imagen. Para comprender los iconos y otra información en la pantalla, consulte la sección "Diseño de la pantalla del modo Grabación" en la página 13.

Fotografía



Película



Clip de audio



3. Utilice los botones ◀ o ▶ para ver la imagen, el vídeo o el audio siguiente o anterior.
4. Para reproducir una película o clip de audio, presione el botón ▲. Consulte las secciones "Reproducir películas" en la página 56 y "Cómo reproducir grabaciones de voz" en la página 58 para obtener más detalles.

Ver miniaturas

1. Presione el botón **W** para ver miniaturas de 9 imágenes.
2. Utilice los botones de desplazamiento para recorrer los distintos elementos.

3. Presione el botón **ESTABLECER** para seleccionar la imagen y verla normalmente.



Barra de desplazamiento.
Si aparecen barras de desplazamiento, significa que la pantalla se puede desplazar.

Vista de miniaturas

Iconos de miniaturas

Cuando vea las miniaturas, algunas imágenes pueden contener iconos. Estos iconos indican el tipo de archivo o grabación.

Iconos	Tipo	Descripción
	Nota de voz	Indica que hay una nota de voz incluida en la imagen.
	Película	Indica una película grabada. La imagen mostrada es el primer fotograma del clip de la película.
	Archivo bloqueado	Indica que la imagen se ha bloqueado. Los archivos bloqueados no se pueden editar ni eliminar.
	Grabación de voz	Indica un archivo de grabación de voz.

Iconos	Tipo	Descripción
	Error de archivo	Indica un archivo con error.

Aplicar zoom a las imágenes



La función de vista con zoom solamente se puede usar con fotografías.

- En la vista normal, presione el botón **T** repetidamente hasta conseguir la vista con zoom que desee.
- Las 4 flechas en el monitor LCD indican que la imagen se ha ampliado.
- Puede aplicar un zoom de 12X a una vista de imagen.
- Utilice los controles de desplazamiento para visualizar la imagen agrandada.
- Presione el botón **Reproducir**  para cerrar la vista con zoom.





Para las imágenes con una resolución 320 x 240, usted sólo puede agrandar la imagen hasta 6X.

Reproducir películas

1. Establezca la cámara en el modo Reproducción.
2. Utilice los controles de desplazamiento para recorrer las imágenes guardadas. Con los clip de película se muestra un icono de película en la pantalla. Consulte la imagen de la izquierda.
3. Presione el botón  para reproducir la película.
4. Durante la reproducción, presione las teclas  o  para hacer avanzar o retroceder rápidamente la película. La cámara soporta velocidades de avance y retroceso rápido de hasta 4x.



5. Durante la reproducción, utilice  para controlar el volumen. Presione el botón **T** para subir el volumen. Presione **W** para bajar el volumen.
6. Presione el botón **▲** para pausar la reproducción. Presione el botón **▲** de nuevo para reanudarla. Cuando se pausa, la información de reproducción permanece en la pantalla excepto .
7. Para avanzar o retroceder rápidamente el fotograma de la película, presione la tecla **▲** para hacer una pausa en la reproducción, después presione las teclas **◀** o **▶**.
8. Presione el botón **▼** para detener la reproducción. El monitor LCD muestra la imagen del fotograma de la película en el modo de desplazamiento individual.



- La información de reproducción, excepto el icono , se visualizará cuando se pause la película, durante el retroceso o avance rápido o en los modo fotograma por fotograma
- El volumen no puede ajustarse durante la pausa o durante los modos de retroceso o avance rápido.



Para capturar la imagen de la pantalla a partir de un clip de película

1. Durante la reproducción de la película, presione la tecla **▲** para pausar la reproducción en el fotograma de la película que desee capturar.
2. Presione el botón **Obturador** para capturar la imagen de la pantalla.
3. La cámara detendrá automáticamente la reproducción. El monitor LCD mostrará la imagen capturada en el modo de desplazamiento individual.



Esta función no está disponible cuando la tarjeta de memoria está llena o no se puede crear la carpeta. El icono  tampoco aparecerá en la pantalla.

Cómo reproducir grabaciones de voz

1. Establezca la cámara en el modo Reproducción.
2. Utilice los controles de desplazamiento para recorrer las imágenes guardadas. Cuando vea un archivo de grabación de voz, el monitor LCD mostrará el diseño de pantalla correspondiente a los clips de audio. Consulte la imagen de la derecha.
3. Presione el botón ▲ para reproducir la grabación de voz.
4. Durante la reproducción, utilice  para controlar el volumen. El icono de volumen aparecerá en la pantalla. Presione el botón T para subir el volumen. Presione W para bajar el volumen.
5. Presione el botón ▲ para detener la reproducción. Presione el botón ▲ de nuevo para reanudarla. Cuando se detiene la reproducción, la información de reproducción permanece en la pantalla excepto .
6. Presione el botón ▼ para detener la reproducción. El monitor LCD mostrará la imagen en el modo de desplazamiento individual.





El volumen no puede ajustarse durante la pausa o durante los modos de retroceso o avance rápido.

Cómo reproducir notas de voz

La nota de voz se graba e incluye independientemente en una imagen capturada. Consulte la sección "Nota de voz" en la página 68 para obtener información sobre cómo grabar una nota de voz.

1. Active el modo Reproducción de la cámara.
2. Utilice los controles de desplazamiento para recorrer las imágenes guardadas. Un archivo de imagen con nota de voz tiene un icono de nota de voz situado en la parte central superior del monitor LCD. Consulte la imagen de la derecha.

3. Presione la tecla ▲ para reproducir la grabación de voz.
4. Durante la reproducción, utilice  para controlar el volumen. Presione el botón T para subir el volumen. Presione W para bajar el volumen.
5. Presione el botón ▲ para denter la reproducción. Presione el botón ▲ de nuevo para reanudarla. Cuando se pausa, le información de reproducción permanece en la pantalla excepto .
6. Presione el botón ▼ para detener la reproducción. El monitor LCD mostrará la imagen en el modo de desplazamiento individual.

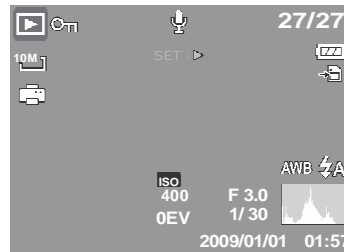

El volumen no podrá ajustarse cuando usted pare la nota de voz.

Cómo eliminar una imagen, un vídeo o un clip de audio:

Hay dos formas de eliminar una imagen, un vídeo o un clip de audio:

- Mediante el botón **Eliminar**, o bien
- Mediante la opción Eliminar del menú de reproducción. Consulte la sección "Borrar" en la página 62.

Cómo usar el Botón Borrar

Utilice el botón **Borrar** de la cámara para borrar o seleccionar una imagen, un vídeo o un



FUNC  clip de audio para borrarlo.

1. Establezca la cámara en el modo Reproducción.
2. Vea las imágenes, los vídeos o los clips de audio en el modo de desplazamiento individual.
3. Utilice los botones ◀ o ▶ para desplazarse por la pantalla.

4. Cuando la imagen, vídeo o clip de audio que desee se muestre en el monitor LCD, presione el botón **Borrar**.
5. El menú de confirmación aparecerá en la pantalla.
6. Seleccione **Borrar**.
7. Presione el botón **ESTABLECER** para eliminar el contenido.
8. La imagen siguiente se mostrará en el monitor LCD.
Para eliminar otro archivo, utilice ◀ o ▶ para desplazarse por las imágenes, los vídeos o los clips de audio. A continuación, repita los pasos 4 a 7.
9. Para cerrar la función Borrar y regresar a la visualización en el modo de desplazamiento individual, seleccione Cancelar.



Los archivos bloqueados no se podrán borrar en ningún momento. Si intenta borrar un archivo bloqueado, la cámara mostrará el mensaje "Archivo protegido" en el monitor LCD.

Menú Reproducción

El menú Reproducción permite editar imágenes, grabar notas de voz y definir la configuración de reproducción.

Para ir al menú Reproducción:

1. Seleccione el modo Reproducción de la cámara. Consulte la "Modos" en la página 11.

2. Presione  para iniciar el menú Reproducción.

3. Utilice los botones ▲ o ▼ para recorrer las distintas opciones de selección del menú.

4. Para seleccionar un menú, presione ▶ o el botón **ESTABLECER**.

5. Cambie la configuración del submenú mediante el control de desplazamiento de 4 direcciones.

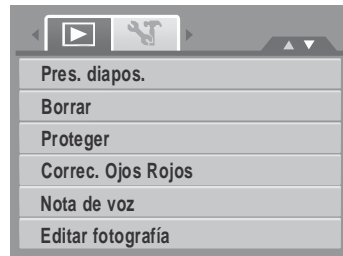

6. Presione el botón **ESTABLECER** para guardar y aplicar la configuración.

Presentación de diapositivas

La función Presentación de diapositivas permite ver todas las fotografías y vídeos en formato de fotografía de forma continua.

Para ver una presentación de diapositivas:

1. En el menú Reproducción, seleccione **Pres. diapos.**. Aparecerá el menú de presentación de diapositivas.
2. Establezca la configuración de la presentación de diapositivas.
3. Seleccione **Inicio** y presione el botón **ESTABLECER** para iniciar la presentación de diapositivas.
4. Durante la presentación de diapositivas, presione el botón **ESTABLECER** para detener dicha presentación.



5. Utilice las teclas ▲ o ▼ para recorrer las distintas opciones. Seleccione si desea **Continuar** o **Salir** de la presentación de diapositivas.
6. Presione el botón **ESTABLECER** para aplicar la opción seleccionada.

Para cambiar la configuración de la presentación de diapositivas:

1. En el menú Presentación de diapositivas, utilice las teclas ▲ o ▼ para recorrer las opciones de selección.
2. Seleccione un valor para el parámetro Intervalo. Presione los botones ◀ o ▶ para realizar el ajuste. Elija uno de los valores de intervalo disponibles: 1 seg., 3 seg., 5 seg. o 10 seg.

3. Seleccione un valor para el parámetro Transición. Presione los botones ◀ o ▶ para realizar el ajuste. Elija uno de los valores de transición disponibles:

- Horizontal
- Contraer
- Fundido
- Aleatorio

4. Seleccione un valor para el parámetro Repetir. Presione los botones ◀ o ▶ para realizar el ajuste. Los valores disponibles son: Sí, No.

Borrar

La función Borrar permite eliminar archivos que no desea de la memoria interna o de la tarjeta de memoria. Los archivos protegidos no pueden borrarse. Para borrarlos desproteja el archivo primero. Consulte la sección "Proteger" en la página 65.

Para eliminar una fotografía, vídeo o clip de audio:

1. En el menú Reproducción, seleccione **Borrar**.
2. El submenú Borrar se mostrará en el monitor LCD. Seleccione una de las opciones disponibles:
 - **Individual.** Seleccione un archivo para eliminar.
 - **Sólo voz.** Borre sólo la Nota de voz adjunta, la imagen se retiene en la memoria.
 - **Mult.** Seleccione varios archivos para eliminar simultáneamente.
 - **Todo.** Se eliminarán todos los archivos.

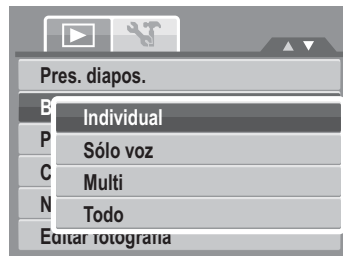

Para eliminar un solo archivo:

1. Seleccione **Individual** en el submenú Borrar. Las imágenes se mostrarán en el monitor LCD en el modo de desplazamiento individual.
2. Utilice los botones ◀ o ▶ para desplazarse por la pantalla.
3. Cuando la imagen, vídeo o clip de audio que desee se muestre en el monitor LCD, seleccione **Borrar**.
4. Presione el botón **ESTABLECER** para eliminar el contenido.



5. La imagen siguiente se mostrará en el monitor LCD. Para eliminar otro archivo, utilice ◀ o ▶ para desplazarse por las imágenes, los vídeos o los clips de audio. Repita los pasos del 3 a 7.
6. Para cerrar la función Borrar y volver al menú Reproducción, seleccione **Cancelar**.

Para borrar la nota de voz adjunta:

1. Establezca la cámara en el modo Reproducción.
2. Vea las imágenes, los vídeos o los clips de audio en el modo de desplazamiento individual.
3. Use las teclas ◀ o ▶ para desplazarse hasta que la imagen deseada con la nota de voz se visualice en la pantalla.
4. Presione  para iniciar el menú Reproducción.
5. Use las teclas ▲ o ▼ para recorrer las distintas opciones de selección del menú Reproducción, después seleccione **Borrar**.
6. Desde el submenú Borrar, seleccione **Sólo voz**.
7. Aparecerá un mensaje de confirmación de la selección, seleccione **Borrar**.
8. Presione el botón **ESTABLECER** para borrar la nota de voz adjunta y volver al modo Reproducción.



El menú Sólo voz queda desactivado si la imagen actual se visualiza. En el momento en que acceda al menú Borrar, no habrá ninguna nota de voz adjunta.

Para eliminar varios archivos:

1. Seleccione **Multi** en el menú Borrar. Las imágenes se mostrarán en la vista de miniaturas en el monitor LCD.
2. Utilice el control de desplazamiento para recorrer los archivos.
3. Cuando se resalte la imagen, el vídeo o el clip de audio que desee, presione el botón **ESTABLECER** para marcar dicha imagen, vídeo o clip de audio para borrarlo.
4. Repita el paso 3 hasta que todas las imágenes que desee eliminar estén marcadas.
5. Presione el botón **MENÚ**. Aparecerá un mensaje de confirmación de la selección.
6. Seleccione **Sí** para confirmar la selección.
7. Presione el botón **ESTABLECER** para eliminar los archivos marcados.



Para borrar todos los archivos:

1. Seleccione **Todo** en el submenú Borrar. Aparecerá un mensaje de confirmación
2. Seleccione **Sí**.
3. Presione el botón **ESTABLECER** para eliminar todos los archivos.

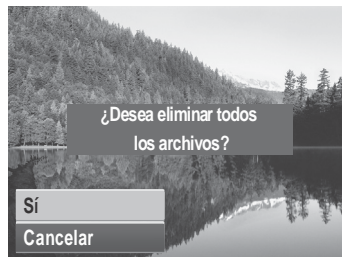

Proteger

La función Proteger permite bloquear una fotografía o video para impedir que se modifique o borre accidentalmente. Un archivo protegido muestra un icono de candado cuando se ve en el modo Reproducción.

Para proteger archivos:

1. En el menú Reproducción, seleccione **Proteger**.
2. El submenú Proteger se mostrará en el monitor LCD. Seleccione una de las opciones disponibles:
 - **Individual**. Seleccione un archivo para bloquear.
 - **Multi**. Seleccione varios archivos de la vista de miniaturas para bloquear.
 - **Proteg. todo**. Se bloquean todos los archivos.
 - **Desprot. todo**. Se desbloquean todos los archivos.

Para proteger o desproteger un solo archivo:

1. Seleccione **Individual** en el submenú Proteger. Las imágenes se mostrarán en el monitor LCD en el modo de desplazamiento individual.
2. Utilice los botones ◀ o ▶ para desplazarse por la pantalla.
3. Cuando el archivo que desee se muestre en el monitor LCD, seleccione **Proteger** o **Desproteger**.
4. Presione el botón **ESTABLECER** para proteger o desproteger el archivo y volver al modo Reproducción.

Para proteger o desproteger varios archivos:

1. Seleccione Multi en el menú Proteger. Las imágenes se mostrarán en la vista de miniaturas en el monitor LCD.
2. Utilice el control de desplazamiento para recorrer los archivos.
3. Cuando se resalte el archivo que desee, presione el botón **ESTABLECER** para seleccionar o anular la selección del archivo a proteger.



4. Repita el paso 3 hasta que todos los archivos que desee proteger estén marcados.
5. Presione el botón **MENÚ**. Aparecerá un mensaje de confirmación de la selección.
6. Seleccione **Sí**.
7. Presione el botón **ESTABLECER** para bloquear los archivos y volver al modo Reproducción.



Para proteger todos los archivos:

1. Seleccione **Proteg. todo** en el submenú Proteger. Aparecerá un mensaje de confirmación
2. Seleccione **Sí**.
3. Presione el botón **ESTABLECER** para eliminar todos los archivos.

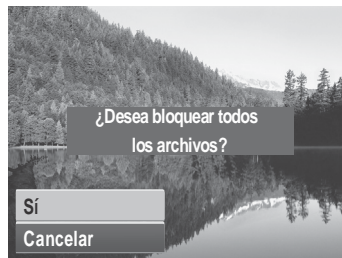

Para desbloquear todos los archivos:

1. Seleccione **Desprot. todo** en el submenú Proteger. Aparecerá un mensaje de confirmación
2. Seleccione **Sí**.
3. Presione el botón **ESTABLECER** para desbloquear todos los archivos protegidos.



Corrección de Ojos Rojos

La función Corrección de Ojos Rojos se usa para reducir los ojos rojos en las imágenes capturadas. Esta función solamente está disponible para fotografías. La corrección de ojos rojos se puede aplicar a una imagen varias veces, pero la calidad se puede deteriorar gradualmente.

Para activar la función Corrección de Ojos Rojos:

1. Establezca la cámara en el modo Reproducción.
2. Presione los botones ◀ o ▶ para desplazarse por las imágenes y seleccionar una.
3. Presione el botón **MENÚ** para iniciar el menú Reproducción.
4. Seleccione **Correc. Ojos Rojos**.
5. Seleccione **Inicio**.
6. Presione el botón **ESTABLECER** para iniciar la corrección.



Pasos 5 y 6



Paso 7



7. Después de completar la corrección de ojos rojos, aparecerá un menú de selección. Seleccione una de las opciones siguientes:
 - **Sobrees c.** Se guarda el archivo nuevo y se reemplaza el antiguo.
 - **Guardar Como.** Se guarda el archivo como un archivo nuevo.
 - **Cancelar.** Se cancela la corrección de ojos rojos.
8. Presione el botón **ESTABLECER** para guardar o cancelar los cambios.

Nota de voz

La función Nota de voz permite grabar e incluir una nota de voz en una imagen guardada. Puede grabar hasta 30 segundos de Nota de voz por imagen. Esta función solamente está disponible para fotografías.

Para grabar una nota de voz:

1. Establezca la cámara en el modo Reproducción.
2. Presione los botones ◀ o ▶ para desplazarse por las imágenes y seleccione una de ellas en la que incluir la nota de voz.
3. Presione el botón **MENÚ** para iniciar el menú Reproducción.
4. Seleccione **Nota de voz**.
5. Seleccione **Inicio** y presione el botón **ESTABLECER** para iniciar la grabación.

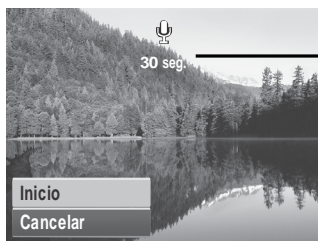
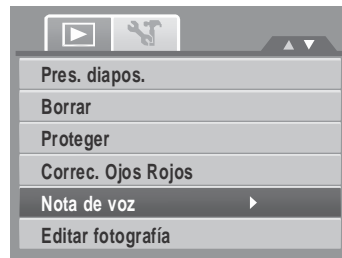

Tiempo restante (en segundos) para la grabación.

6. Seleccione **Detener** y presione el botón **ESTABLECER** para detener la grabación.



Cuando se graba una nota de voz en una imagen que ya contiene una nota de voz, la antigua grabación se cambiará automáticamente por la nueva.

Editar fotografías

La función Editar fotografía permite editar fotografías para aplicar colores o tonos diferentes para conseguir un efecto más artístico. Las fotografías editadas mediante esta función se guardan como un nuevo archivo.



Para activar la función Editar fotografía:

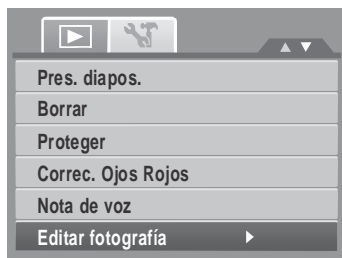



1. Seleccione el modo Reproducción de la cámara.
2. Presione los botones ◀ o ▶ para desplazarse por las imágenes y seleccionar una para editarla.
3. Presione el botón **MENÚ** para iniciar el menú Reproducción.
4. Seleccione **Editar fotografía**. Aparecerá el submenú Editar fotografía.



5. Presione los botones ◀ o ▶ para desplazarse por las opciones y seleccionar una. A medida que recorre las opciones de selección, la vista previa mostrada en el monitor LCD cambia simultáneamente.

En la tabla siguiente se muestran las configuraciones disponibles.

Icono	Elemento	Descripción
	Normal	No se agrega ningún efecto a la imagen.
	Sepia	La imagen se guarda con un tono sepia.

Icono	Elemento	Descripción
	B y N	La imagen se guarda en blanco y negro.
	Negativo	La imagen aparece de forma opuesta a la original.
	Mosaico	La imagen se guarda con formato de mosaico.
	Rojo	La imagen se guarda con un matiz rojizo.
	Verde	La imagen se guarda con un matiz verdoso.
	Azul	La imagen se guarda con un matiz azulado.

Ajuste

La función Ajuste permite recortar una imagen para establecer otro tamaño. Esta función solamente está disponible para fotografías.

Para recortar una imagen:

1. Seleccione el modo Reproducción de la cámara.
2. Utilice los botones ◀ o ▶ para desplazarse por las imágenes y seleccionar una para recortarla.
3. Presione el botón **MENÚ** para iniciar el menú Reproducción.

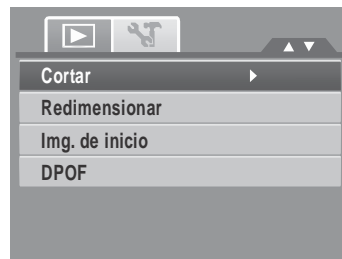

4. Seleccione **Ajuste**. El diseño de pantalla Ajuste se mostrará en el monitor LCD.
5. Utilice el control  para cambiar el tamaño.

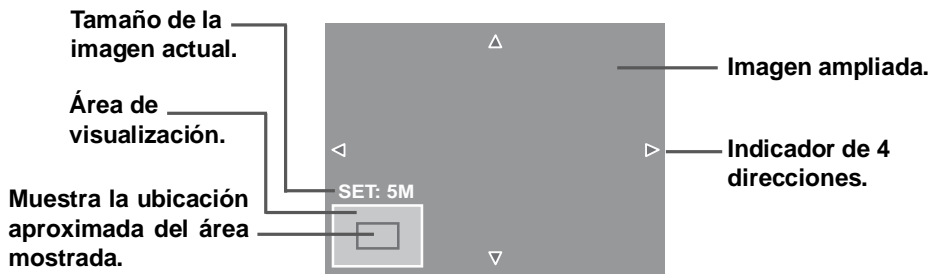

6. Utilice los controles de desplazamiento para mover la imagen.
7. Presione el botón **ESTABLECER** para aplicar los cambios. Aparecerá un menú de selección.
8. Seleccione una de las opciones siguientes:
 - **Sobreesc.** Se guarda el archivo nuevo y se reemplaza el antiguo.
 - **Guardar Como.** Se guarda el archivo como un archivo nuevo.
 - **Cancelar.** Se cancela el ajuste de tamaño.
9. Presione el botón **ESTABLECER** para guardar o cancelar los cambios.

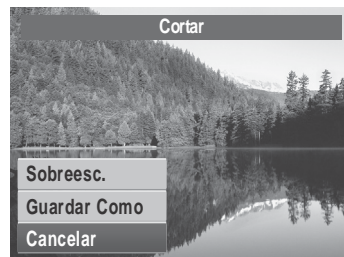

- La función Cortar no está disponible para fotografías con un tamaño de imagen establecido en "3:2", "16:9" y VGA.
- Todas las imágenes se cortarán siguiendo una relación 4:3 respecto a la relación de la imagen original.

Redimensionar

La función Redimensionar permite cambiar la resolución de las imágenes grandes a unas más pequeñas. Esta función solamente está disponible para fotografías.

Para cambiar las dimensiones de una imagen:

1. Seleccione el modo Reproducción de la cámara.
2. Utilice los botones ◀ o ▶ para desplazarse por las imágenes y seleccionar una para redimensionarla.
3. Presione el botón **MENÚ** para iniciar el menú Reproducción.
4. Seleccione **Redimensionar**. El submenú Redimensionar se mostrará en el monitor LCD.
5. Seleccione uno de los siguientes tamaños: 8M, 5M, 3M y VGA. Las opciones de tamaño disponibles pueden variar en función del tamaño de la imagen original. Las opciones no disponibles aparecen como iconos atenuados (en gris) en el submenú Redimensionar.
6. Después de seleccionar un tamaño, aparecerá un menú de selección. Seleccione una de las opciones siguientes:
 - **Sobreesc.** Se guarda el archivo nuevo y se reemplaza el antiguo.
 - **Guardar Como.** Se guarda el archivo como un archivo nuevo.
 - **Cancelar.** Se cancela el ajuste de tamaño.
7. Presione el botón **ESTABLECER** para guardar o cancelar los cambios.

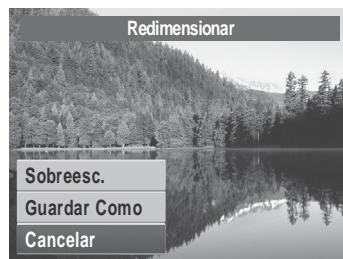
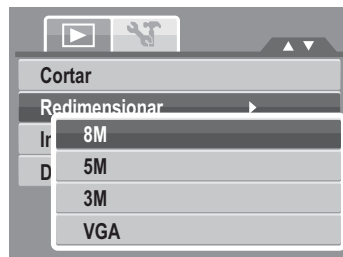

La función Redimensionar no está disponible para fotografías con un tamaño de imagen establecido en "3:2", "16:9" y VGA.

Imagen de inicio

La función Imagen de inicio permite configurar una imagen de bienvenida cuando enciende la cámara.

1. Presione el botón **MENÚ** para iniciar el menú Reproducción.
2. Seleccione **Img. de inicio**. Aparecerá el menú de selección.
3. Seleccione una de las siguientes opciones:
 - **Sistema.** Se utiliza la imagen predeterminada de la cámara.



- **Mi foto.** Utilice los botones ◀ o ▶ para desplazarse por las imágenes y seleccionar una.
 - **Desact.** Se desactiva la imagen de inicio.
4. Presione el botón **ESTABLECER** para aplicar los cambios.



La imagen de inicio permanecerá visualizándose al inicio, incluso si se borra la imagen seleccionada.

DPOF

La función DPOF permite seleccionar las imágenes de la tarjeta de memoria para imprimir las así como el número de copias que desea imprimir para otro momento. Cuando ya estén marcadas todas las imágenes que desea imprimir, lleve la tarjeta de memoria a una tienda de impresión digital o utilice una impresora compatible con la función DPOF.

Para establecer la opción DPOF:

1. Presione el botón **MENU** para iniciar el menú Reproducción.
2. Seleccione **DPOF**. Aparecerá el submenú. Las opciones disponibles son las siguientes:
 - **Individual.** Seleccione una imagen para marcar.
 - **Todo.** Permite marcar todas las imágenes de la tarjeta de memoria.
 - **Resetear.** Permite restablecer la configuración predeterminada de fábrica de DPOF.



Para establecer DPOF en una sola imagen/todas las imágenes:

1. Seleccione **Individual** o **Todo** en el submenú DPOF.
2. Para una imagen individual, utilice las teclas ◀ o ▶ para desplazarse por las imágenes y seleccionar una para marcarla para imprimirla.
3. Especifique el número de copias. Utilice los botones ▲ o ▼ para aumentar o reducir el número.
4. Presione el botón **Func** para activar o desactivar la marca de fecha.
5. Presione el botón **ESTABLECER** para guardar la configuración DPOF.



Para restablecer DPOF:

1. Seleccione **Resetear** en el submenú DPOF. Aparecerá un mensaje de confirmación
2. Seleccione **Sí**.
3. Presione el botón **ESTABLECER** para restablecer la configuración DPOF.

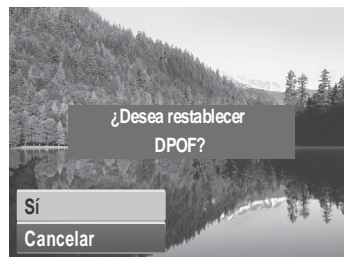

Puede especificar hasta 99 copias para DPOF. Si especifica 0 copias, la configuración DPOF de la imagen en cuestión se desactivará.

PictBridge

La función PictBridge permite imprimir imágenes capturadas por la cámara sin conectar ésta a su PC. Imprima imágenes directamente con una impresora compatible con PictBridge.

Para activar PictBridge:
Conecte la cámara a una impresora compatible con PictBridge mediante el cable USB. Consulte la ilustración que se incluye a continuación.

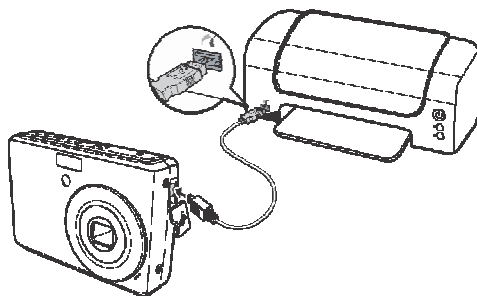



Si la impresora no es compatible con imprimir fecha, la función imprimir fecha se desactivará en PictBridge.

Cómo utilizar el menú de configuración

Puede obtener acceso al menú Configuración en los modos Grabación o Reproducción. El menú Configuración permite definir configuraciones generales de la cámara.

Para ir al menú Configuración:

1. Presione  para iniciar el menú Grabación/Reproducción.
2. Use las teclas ◀ o ▶ para cambiar la ficha de menús al menú de **Configuración** .
3. Utilice los botones ▲ o ▼ para recorrer las distintas opciones de selección del menú.
4. Para seleccionar un menú presione el botón **ESTABLECER** or ▶.
5. Cambie la configuración del submenú mediante el control de desplazamiento de 4 direcciones.
6. Presione el botón **ESTABLECER** para guardar y aplicar la configuración.



Cómo Establecer Sonidos

Use el menú Sonidos para controlar los sonidos producidos por la cámara

1. En el menú Configuración, seleccione **Sonidos**.
2. Ajuste la configuración del sonido.
3. Presione el botón **ESTABLECER** para aplicar los cambios.

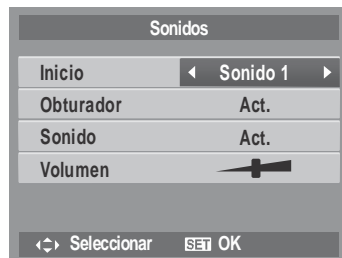

Elemento	Configuración disponible	Descripción
Inicio	Sonido 1, Sonido 2, Sonido 3 y Desactivado	Permite seleccionar el sonido de bienvenida que se emite cuando la cámara se enciende.
Obturador	Activado y Desactivado	Activa o desactiva el sonido del obturador cuando se presiona el botón del obturador. El sonido del obturador no está disponible cuando se graban películas o clips de voz.
Operación	Activado y Desactivado	Activa o desactiva el sonido de operación.
Volumen	0-4	Ajusta el volumen.

Cómo establecer el Ahorro de Energía

La función Ahorro de energía permite establecer un tiempo de inactividad después del cual la cámara activa automáticamente el modo de suspensión para ahorrar energía. Si el modo de suspensión permanece activado durante un minuto, la cámara se apagará. Esta función no está disponibles en las situaciones siguientes:

- Grabación de un archivo de película o audio
- Reproducción de una presentación de diapositivas o un archivo de película o audio
- Al usar el conector USB

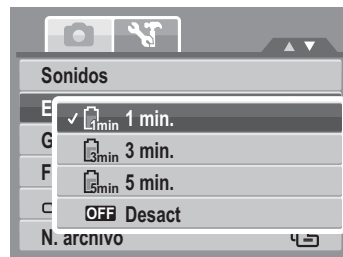

Cómo establecer el Guardar LCD

Active la función de Ahorro de energía de la pantalla LCD para disminuir de manera automática el brillo de la pantalla LCD para conservar la energía de la pila. Cuando la cámara no se use durante 20 segundos, la pantalla LCD se oscurecerá. Presione cualquier botón para reanudar el brillo normal.

- La cámara no se usa cuando no se presiona ningún botón. Aunque la función "Guardar LCD" esté activada, la misma no funcionará durante la reproducción de películas y la grabación de vídeos.



Cómo establecer la fecha y hora

Utilice la función Fecha/Hora para definir la fecha y la hora de la cámara. Esta función resulta de gran utilidad para incluir la fecha en las imágenes capturadas. La cámara usa un formato de hora de 24 horas.

1. Presione los controles de desplazamiento para ajustar el valor de fecha y hora. Si mantiene presionado ▲ o ▼, los valores numéricos cambiarán continuamente.
2. Presione el botón **ESTABLECER** para aplicar los cambios.



Cómo establecer el idioma

El menú Idioma permite elegir el idioma del menú OSD.



- Utilice el control de desplazamiento para recorrer la lista y seleccionar el idioma que desea.
- Presione el botón **ESTABLECER** para confirmar la selección y aplicar la configuración.



Cómo establecer la numeración de archivos

Esta función permite seleccionar el método de asignación de números de archivo a las imágenes.

Los valores disponibles son:

-  **Serie**. Asigna números consecutivos a los archivos aunque se cambie la carpeta.
-  **Resetear** Comienza desde 0001 cada vez que se cambie la carpeta.



Para comprender la estructura de carpetas y archivos de la cámara, consulte "Información sobre los nombres de archivos y carpetas" en la página 82.



Establecer la salida de TV

Utilice la función Salida de TV para ajustar la señal de salida de vídeo conforme a las distintas configuraciones regionales. Si la salida de TV no está establecida correctamente, la imagen no se podrá mostrar correctamente en el televisor.

Los valores disponibles son:

-  **NTSC**. Aplicable en Japón, EE.UU., Canadá, Taiwán y otros países.
-  **PAL**. Aplicable en Europa, Asia (excepto Taiwán), Oceanía y otros países.



Cómo establecer el brillo de la pantalla LCD

Use la función Brillo del LCD para controlar el brillo de la pantalla LCD.



Cómo configurar el tipo de pila

Use esta función para seleccionar el tipo de pila usado en la cámara.

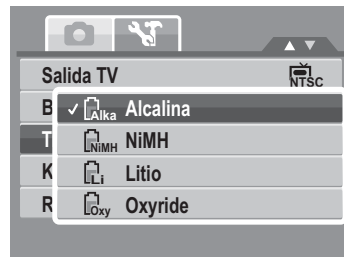

Cómo establecer el kit de memoria

Utilice esta función para administrar el contenido de la memoria interna o de la tarjeta de memoria.

Los valores disponibles son:

- **Formatear.** Seleccione esta opción para borrar la memoria que esté usando en ese momento.
- **Copiar a tarj.** Seleccione esta opción para copiar todos los archivos almacenados en la memoria interna a la tarjeta de memoria.



- Si hay una tarjeta de memoria insertada en la ranura, la cámara guardará de manera automática todos los archivos en la tarjeta de memoria.
- Si no hay una tarjeta de memoria insertada o la memoria interna está vacía, la función **Copiar a tarj.** se desactivará.

Restablecer todo

Use esta función para restablecer los valores de fábrica de la cámara.

No obstante, las siguiente configuraciones son excepciones y no resultan afectadas por "Resetear".

- Fecha/Hora
- Idioma
- Salida TV
- Datos personalizados de Balance de Blanco

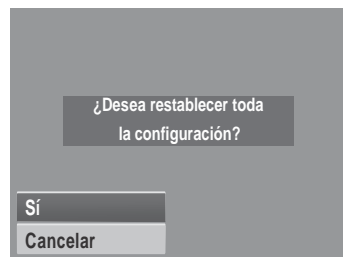

Cómo realizar las conexiones

Puede conectar la cámara a los siguientes dispositivos: Televisor, computador o una impresora.

Cómo conectar la cámara a un televisor

Para conectar la cámara a un televisor:

1. Encienda la cámara.
2. Establezca el televisor para que coincida con el formato de salida de vídeo del mismo. Consulte la "Establecer la salida de TV" en la página 78.
3. Conecte el cable USB/AV 3 en 1 al puerto USB situado en la parte inferior de la cámara .
4. Conecte el otro extremo del cable al puerto de entrada AV del televisor.
5. El monitor LCD se quedará en negro y todas las fotografías y clips de vídeo se mostrarán en el televisor.

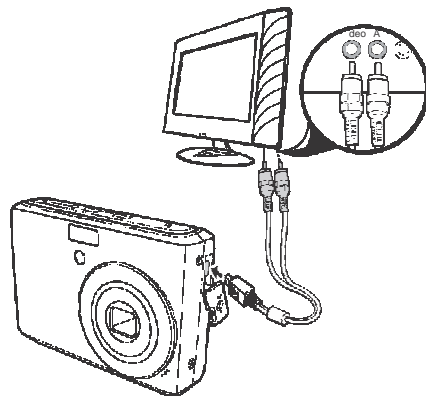

Cómo conectar la cámara a su PC

Puede transferir fotografías y archivos de vídeo y audio a su PC.

1. Conecte la cámara a su PC mediante el cable USB.
2. Encienda la cámara.
3. Su PC detectará la conexión. La memoria interna y la tarjeta de memoria de la cámara aparecerán como unidades extraíbles en el administrador de archivos. Ninguna imagen se mostrará en la pantalla LCD.

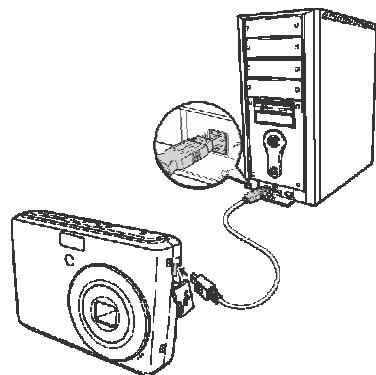

Cómo conectar la cámara a una impresora

Puede imprimir las fotografías directamente mediante una impresora compatible con PictBridge.

1. Encienda su cámara
2. Establezca la configuración PictBridge.
3. Conecte la cámara a la impresora mediante el cable USB.

Para obtener más detalles sobre cómo imprimir fotografías, consulte la sección "PictBridge" en la página 74.

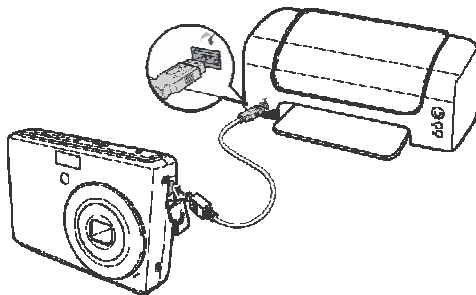

Apéndice

Información sobre los nombres de archivos y carpetas

La cámara crea automáticamente directorios específicos de carpetas en las tarjetas de memoria interna para organizar imágenes capturadas y archivos de video y audio.

Estructura de las carpetas

La cámara crea tres nombres de directorios:

- **DICAM.** En esta carpeta se almacenan todas las imágenes capturadas y los archivos de video y audio, excepto los archivos grabados mediante el modo Subasta o YouTube®.
- **_AUCT.** En esta carpeta se guardan las imágenes capturadas mediante el modo Subasta.
- **_UTUBE.** En esta carpeta se guardan los vídeos grabados mediante el modo YouTube®.

Los nombres de carpeta comienzan con un número de 3 dígitos comprendido entre 100 y 999 seguido de "DICAM", "_AUCT" o "_UTUBE". Cada carpeta puede contener hasta 9999 archivos. Si se guardan nuevos archivos, se creará una nueva carpeta automáticamente cuyo nombre será consecutivo al anterior.

Asignación de nombre a los archivos

Los nombres de archivo comienzan con "DSCI" seguido de un número de 4 dígitos que se va incrementando secuencialmente. La numeración de los archivos comienza con 0001 cuando se crea una nueva carpeta. Si el número de carpeta más grande es 999 y el número de archivo más alto excede 9999, la cámara mostrará el mensaje de advertencia "Imposible crear carpeta". Si se produce esta situación, realice uno de los procedimientos siguientes:

- Restablezca el número de archivo. Consulte la sección "Cómo establecer la numeración de archivos" en la página 77.
- Inserte una nueva tarjeta de memoria.

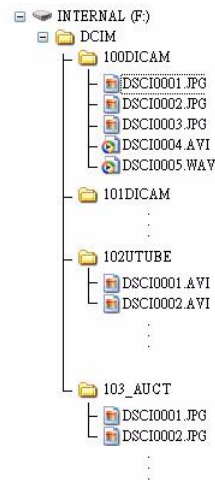

No cambie los nombres de carpeta y archivo en la tarjeta de memoria mediante su PC. Si lo hace, es posible que la cámara no pueda reproducir los datos.

Resolución de problemas

Problema	Causa y/o acciones
La cámara no se enciende	Las pilas pueden estar agotadas. Cargue o reemplace las pilas.
La cámara se apaga automáticamente.	Presione cualquier botón excepto el de encendido para encender la cámara.
La pantalla LCD se muestra en blanco.	Presione cualquier botón excepto el de encendido para encender la pantalla LCD.
El icono de pila descargada aparece en la pantalla LCD, tras lo cual la cámara se apaga.	Las pilas se han agotado. Reemplácelas o recárguelas.
La pantalla LCD muestra el mensaje 'No hay fotos'.	No hay archivos de imagen en la tarjeta de memoria. Es posible que el formato de los archivos de imagen no se admita.
La pantalla LCD muestra el mensaje 'No disponible para este archivo'.	La función solamente está disponible para tipos de archivo específicos. El formato de archivo no se admite.
La pantalla LCD muestra el mensaje 'Memoria llena'.	La tarjeta de memoria está llena. Reemplace la tarjeta de memoria por una nueva o elimine imágenes que no necesite.
La pantalla LCD muestra el mensaje 'Archivo protegido'.	Este archivo está bloqueado. Desbloquee el archivo. Consulte la Sección "Proteger" en la página 65.
La pantalla LCD muestra el mensaje 'Tarjeta prot'.	La tarjeta de memoria está protegida. Retire la tarjeta y desplace el conmutador de protección contra escritura a su posición de desbloqueo.
La pantalla LCD muestra el mensaje 'Error de formato'.	La tarjeta de memoria está protegida. Retire la tarjeta y desplace el conmutador de protección contra escritura a su posición de desbloqueo.

Problema	Causa y/o acciones
La pantalla LCD muestra el mensaje 'Error de copia'.	<p>La tarjeta de memoria está protegida. Retire la tarjeta y desplace el conmutador de protección contra escritura a su posición de desbloqueo.</p> <p>La tarjeta de memoria está llena. Reemplace la tarjeta o elimine archivos innecesarios.</p>
No aparece ninguna imagen en la pantalla del televisor	Se ha seleccionado un tipo de salida de televisión incorrecto. Seleccione el tipo de salida de televisión correcto de forma que coincida con el sistema de televisión utilizado.
El lente se atascó.	No intente cerrar el objetivo mecánicamente. El tipo de pila de pila empleado podría ser incorrecto o el nivel de energía de las pilas es muy bajo. Cambie las pilas o cargue las pilas antes de usar la cámara.

Especificaciones

Sensor	12 Mega Pixeles, Tipo: 1/2.3
Objetivo	Distancia focal: f = 6,2 - 18,6 mm, Zoom óptico 3x y zoom digital 5x
Monitor LCD	LCD a color de 2,7"
Intervalo de enfoque	Normal: 80cm - Infinito Macro Ancho: 5cm - 100cm Tele: 30 - 100cm
Apertura	F = 3,0 - 5,6
Obturador	Tipo Mecánica y Electrónica Velocidad del obturador: Automático: 1 - 1/2.000 segundos Manual: 15 - 1/2,000 segundos Noche: 15 - 1/2,000 segundos Fuegos artificiales: 2 segundos
Formato de archivo	Imagen estática: Formato compatible con EXIF 2.2 (compresión JPEG) Vídeo: AVI (MJPEG) Audio: WAV
Resolución (Imagen estática)	12M (4000 X 3000), 3:2 (4000 X 2762), 8M (3264 X 2448), 5M (2592 X 1944), 3M (2048 X 1536), HD (1920 x 1080), VGA (640 X 480)
Resolución (Vídeo)	16:9, 640 X 480, 320 X 240, Para Internet
Modo de escena	Automático, Programa, Prioridad a la apertura, Prioridad al obturador, Exposición manual, Escena inteligente, Retrato, Paisaje, Puesta de sol, Contraluz, Niños, Escena nocturna, Fuegos artificiales, Nieve, Deportes, Fiesta, Vela, Retrato nocturno, Piel suave, Flujo de agua, Comida, Edificios, Texto, Subasta, Detección de sonrisa, Detección de parpadeo, Pre-composición, Retrato romántico, Película y Grabación de voz

Sensibilidad	Auto, 50, 100, 200, 400, 800, 1600,3200 (3M, 16:9<2M>, VGA), 6400 (16:9<2M>, VGA)
Balance de blanco	Automático, Luz del día, Nublado, Bombilla, Fluorescente A, Fluorescente B y Personalizado
Control de exposición	-2EV a + 2EV (pasos de 1/3 EV)
Medición	Múltiple, Centro, Puntual
Modo operativo	10 segundos, 2 segundos, Doble, Ráfaga, Desactivado
Flash	Automático, Reducción de ojos rojos, Siempre activado, Sincronización lenta, Siempre desactivado
Efecto (Previsualizar)	Normal, Vívido, Sepia, Blanco y Negro, Rojo, Verde, Azul
Editar fotografías	Normal, Blanco y Negro, Sepia, Negativo, Mosaico, Rojo, Verde y Azul
Almacenamiento	Memoria interna: memoria flash de 32MB Memoria externa: Tarjeta SD (hasta 4GB), SDHC (hasta 32GB garantizados)
Idioma OSD	Inglés, francés, español, alemán, italiano, ruso, portugués, portugués de Brasil, holandés, turco, polaco, húngaro, rumano, checo, búlgaro, croata, eslovaco, esloveno, griego, sueco, noruego, finlandés, danés, árabe, indonesio, malayo, tailandés, japonés, coreano, chino simplificado, chino tradicional
Interfaz	USB / AV OUT
Sistema de TV	NTSC y PAL
Pila	2 pilas
Temperatura de funcionamiento	0 C - 40 C
Humedad de funcionamiento	0% - 90%
Micrófono	Integrado

Altavoz	Integrado
Dimensiones	91 x 60.5 x 23.5 mm
Peso	125g

Atención al cliente

Información sobre el rango de productos en nuestros sitios web: www.plawa.com / www.plawausa.com

Servicio técnico y reparaciones (EEUU/ Canadá):

732 537 6004

www.plawausa.com

Servicio y asistencia técnica (EEUU/Canadá)

support-apdc@plawausa.com

Línea telefónica de Servicios & Reparación (Europa):

00800 75 292 100 (Desde la red fija)

Línea telefónica de Servicios & Asistencia Técnica (Alemania):

0900 1000 042 (1.49 Euro/ min. desde la red fija alemana)

Servicio online / Contacto internacional (no EEUU/Canadá):

support-apdc@plawa.com (Inglés / Alemán)

Fabricada por:

plawa-feinwerktechnik GmbH & Co. KG

Bleichereistr. 18

73066 Uhingen, Alemania

Estos límites están diseñados para proporcionar una protección razonable contra interferencia dañina en una instalación doméstica. Este equipo genera, utiliza y puede irradiar energía de radiofrecuencia y, de no utilizarlo e instalarlo de acuerdo con las instrucciones, generar interferencia dañina para la comunicación de radio. Sin embargo, no hay garantía de que no ocurrirá interferencia en una instalación particular. Si genera interferencia dañina a la recepción de radio o televisión, lo que puede determinarse encendiendo y apagando el equipo, se recomienda corregir la interferencia tomando una o varias de las siguientes medidas.

- Reoriente o reubique la antena receptora.
- Incremente la separación entre el equipo y el receptor.
- Conecte el equipo a un toma de un circuito diferente al que está conectado el receptor.
- Consulte al distribuidor o a un técnico experto en radio/TV.

Todo cambio o modificación no aprobada expresamente por el responsable del cumplimiento puede invalidar la autoridad del usuario para operar el equipo. Cuando el producto incluye cables de interfaz blindados o cuando se especifican componentes o accesorios adicionales de terceros para utilizarlos con la instalación del producto, deben utilizarse para asegurar el cumplimiento con las disposiciones de la FCC.

Advertencia: es necesario un cable de alimentación protegido para cumplir los límites de emisión FCC y evitar interferencias con la recepción de fuentes de radio y televisión. Utilice únicamente cables protegidos para conectar dispositivos de E/S a este equipo. Cualquier cambio o modificación que no se haya aprobado expresamente por el fabricante, puede anular la garantía y el contrato de servicio técnico.

AgfaPhoto se emplea bajo licencia de Agfa-Gevaert NV & Co. KG. Agfa-Gevaert NV & Co. KG no fabrica este producto ni ofrece ningún tipo de garantía o asistencia técnica. Para cualquier tipo de asistencia técnica, servicio o información sobre la garantía, póngase en contacto con el distribuidor o el fabricante. Todas las demás marcas y nombres de productos mencionados son marcas registradas de sus respectivos propietarios. Reservado el derecho de cambiar el diseño y las características técnicas de los productos sin previo aviso. AgfaPhoto Holding GmbH, www.agfaphoto.com.

Eliminación de residuos de aparatos eléctricos y electrónicos por parte de los usuarios domésticos en la Unión Europea



Este símbolo en el producto o en el embalaje indica que no se puede desechar el producto junto con los residuos domésticos. Por el contrario, si debe eliminar este tipo de residuo, es responsabilidad del usuario entregarlo en un punto de recolección designado de reciclado de aparatos electrónicos y eléctricos. El reciclaje y la recolección por separado de estos residuos en el momento de la eliminación ayudará a preservar recursos naturales y a garantizar que el reciclaje proteja la salud y el medio ambiente. Si desea información adicional sobre los lugares donde puede dejar estos residuos para su reciclado, póngase en contacto con las autoridades locales de su ciudad, con el servicio de gestión de residuos domésticos o con la tienda donde adquirió el producto.

Adhesión a las normas de la FCC y recomendaciones

Este dispositivo respeta la Sección 15 de las normas de la FCC. Su operación se encuentra sujeta a las dos condiciones siguientes: 1.) Este dispositivo no deberá generar interferencia dañina, y 2.) Deberá aceptar toda interferencia recibida, incluida la interferencia que cause un funcionamiento insatisfactorio. Este equipo ha sido probado y declarado compatible con los límites para un periférico clase B, de acuerdo con la Sección 15 de las normas de la FCC.

Declaración de Conformidad

Por la presente confirmamos que el producto denominado: cámara fotográfica digital: AgfaPhoto Compact 102 ha sido probado y cumple los requisitos establecidos por la directiva del consejo sobre la aproximación de las legislaciones de los Estados miembros relativa a la directiva 2004/108/UE. Basándose en la compatibilidad electromagnética, se han aplicado las siguientes normativas para la evaluación:

EN 55022: 2006 + A1: 2007 Class B

IEC 61000-4-4 2004

EN 55024: 1998+A1: 2001+A2: 2003

IEC 61000-4-5 Edition 2.0: 2005

EN 61000-3-2: 2006

IEC 61000-4-6: Edition 2.2: 2006

EN 61000-3-3: 1995 + A1: 2001 + A2: 2005

IEC 61000-4-8 Edition 1.1: 2001-03

IEC 61000-4-2: Edition 1.2: 2001-04

IEC 61000-4-11 Second Edition: 2004

IEC 61000-4-3 Edition 3.0: 2006

AS/NZS CISPR 22:2006

Este dispositivo ha sido homologado con la marca CE.



AgfaPhoto is used under license of Agfa-Gevaert NV & Co. KG or Agfa-Gevaert NV. Neither Agfa-Gevaert NV & Co. KG nor Agfa-Gevaert NV manufacture this product or provide any product warranty or support. For service, support and warranty information, contact the distributor or manufacturer. For service, support and warranty information, contact the distributor or manufacturer. All other brands and product names are registered trademarks of their respective owners. Product design and technical features can be changed without notice.

AgfaPhoto Holding GmbH, www.agfaphoto.com
Manufactured by plawa-feinwerktechnik GmbH & Co. KG, www.plawa.com